



DE EERSTE WERELDOORLOG

Dossier voor het basisonderwijs

Educatieve Dienst

Inhoudstafel

| | |
|--|-----|
| Inlichtingenfiche | 4 |
| Ontstaan van de collectie | 4 |
| Hoe kan dit dossier worden gebruikt? | 4 |
| Specifieke doelstellingen voor het onderwijs | 5 |
| Praktische inlichtingen | 6 |
| Plan | 7 |
| Vóór het bezoek | |
| België wordt in de oorlog meegesleurd | 8 |
| Illustraties | 11 |
| Getuigenissen | 15 |
| België opgesplitst | 19 |
| Illustraties | 23 |
| Getuigenissen | 27 |
| Tijdens het bezoek | |
| België stapt in de oorlog | 34 |
| Illustraties | 36 |
| Getuigenissen | 38 |
| Activiteitenfiche 1 | 40 |
| De loopgravenoorlog | 42 |
| Illustraties | 47 |
| Getuigenissen | 54 |
| Activiteitenfiche 2 | 60 |
| Camouflage | 61 |
| Illustraties | 62 |
| Getuigenis | 64 |
| Activiteitenfiche 3 | 65 |
| De nieuwe technologieën | 66 |
| Illustraties | 71 |
| Getuigenissen | 77 |
| Activiteitenfiche 4 | 80 |
| Ziekte en dood | 81 |
| Illustraties | 86 |
| Getuigenissen | 91 |
| Activiteitenfiche 5 | 93 |
| De eerste WERELDOORLOG | 95 |
| Illustraties | 98 |
| Getuigenis | 100 |
| Activiteitenfiche 6 | 101 |
| Propaganda | 102 |
| Illustraties | 104 |
| Getuigenis | 106 |
| Activiteitenfiche 7 | 107 |
| Vrouwen in de oorlog | 109 |
| Illustraties | 110 |
| Getuigenissen | 112 |
| Activiteitenfiche 8 | 114 |
| Dieren in de oorlog | 115 |

| | |
|--------------------------------------|-----|
| Illustraties | 120 |
| Getuigenissen | 125 |
| Activiteitenfiche 9 | 127 |
| Koning Albert I | 128 |
| Illustratie | 129 |
| Getuigenissen | 130 |
| Activiteitenfiche 10 | 132 |
| Activiteitenfiche 1-10 – Oplossingen | 133 |
| Na het bezoek | 144 |
| Bibliografie | 155 |
| Het pedagogische aanbod van het WHI | 157 |

Inlichtingenfiche

Ontstaan van de collectie De zaal over de Eerste Wereldoorlog

De collectie is met betrekking tot de Eerste Wereldoorlog een echte referentie. Ze werd na het conflict opgebouwd met Duits materiaal dat in België achtergelaten was of dat als oorlogsbetaling verkregen werd, met verzamelingen van het voorlopige museum in Le Havre (Frankrijk) en met giften die de oorlogsvoerders via de militaire attachés van de verschillende ambassades aan Louis Lecomte, de eerste conservator van het Museum, overmaakten. Met uitzondering van Griekenland en Bulgarije zijn alle landen die in het conflict betrokken waren, vertegenwoordigd. Sommige objecten zijn uiterst zeldzaam of zelfs uniek ter wereld. De Britse tank Mark IV, een van de zeven overblijvende exemplaren ter wereld, draagt bijvoorbeeld nog zijn oorspronkelijke kleuren.



De tentoongestelde stukken beslaan heel wat domeinen (bewapening, pantsers, luchtvaart, individuele uitrusting, gas,...) en daardoor kunnen de tactiekwijzigingen, de evolutie van de uniformen, de nieuwe technologieën, het leven aan het front of de mondialisering van het eindeloze en bijzonder gewelddadige conflict perfect worden geïllustreerd.

De plaats van de burgers in het militaire verhaal

Hoewel het Belgische grondgebied nagenoeg volledig bezet was (9/10en), komt die bezetting spijtig genoeg enkel aan bod in documenten en teksten. Onze collectie is hoofdzakelijk militair en bevat daarom helaas weinig objecten uit het dagelijkse leven of met betrekking tot de collaboratie, de Duitse aanwezigheid in bezet België en de weerstand (hoewel we toch persoonlijke objecten van Gabrielle Petit bezitten). De exodus van de Belgen kan ook enkel worden aangekaart via schilderijen of foto's in ons documentatiecentrum.

De oorlogssfeer wordt opgeroepen niet enkel door grote muurfoto's, maar ook door schilderijen, het werk van Belgische schilders die op het front aanwezig waren. Dat beeldmateriaal herinnert eraan dat het Museum, naast de objecten tentoongesteld in de zaal, eveneens een indrukwekkende fotoverzameling bewaart (te raadplegen in het documentatiecentrum), evenals een uitzonderlijke collectie kunstwerken gewijd aan het conflict.

De zaal Eerste Wereldoorlog is een onontbeerlijke aanvulling op elke les over het conflict. De leerkrachten zullen in dit dossier heel wat denkpistes vinden om de oorlog vanuit verschillende invalshoeken te bespreken.

Hoe kan dit dossier worden gebruikt?

Dit dossier voor de leerkrachten wordt aangevuld met een vragenlijst voor de leerlingen. Aan de hand van het dossier kunnen de leerkrachten hun leerlingen zelf door de collecties over 14-18 gidsen en onze collecties op aangepaste wijze aanwenden.

Dit dossier bevat drie hoofdonderdelen die met de drie fasen van een bezoek overeenstemmen.

“Voor het bezoek” biedt een algemene voorbereiding op het bezoek: plaats van België in de Eerste Wereldoorlog, de belangrijke data voor de Belgische zijde van het conflict.

Het tweede deel “Tijdens het bezoek” betreft het bezoek als dusdanig. Denkpistes reiken thematische informatie aan die de leerlingen kunnen gebruiken bij het beantwoorden van de vragen. Ze zijn thematisch

samengebracht, zodat de leerkracht bepaalde thema's kan selecteren of de klas in kleine groepjes aan het werk kan zetten. Elk thema wordt aangevuld met grappige anekdotes die de aandacht van de leerlingen gaande houden. De leerkracht beschikt ook over een reeks illustraties om in de klas te gebruiken.

In de "Activiteitenfiches" worden vragen (en antwoorden) samengebracht. Deze vragen doen een beroep op kennen en kunnen: kaartlezen, ontcijferen van een affiche of een foto, het begrijpen van een document, enz. De juiste antwoorden bevinden zich achteraan in het dossier.

Het derde deel "Na het bezoek" stelt een uitdieping van sommige thema's voor en is bestemd voor gebruik in de klas na het bezoek. De actualiteit kan aan de gebeurtenissen van de Eerste Wereldoorlog worden gelinkt. In bijlage vindt u een korte bibliografie over de Eerste Wereldoorlog.

Het dossier kan ook als inleiding tot een rondleiding over het onderwerp worden gebruikt. Naargelang de aanvraag van de leerkrachten wordt tijdens het bezoek een volledig overzicht van de oorlog gegeven, spitst het bezoek zich op België toe of worden een of meer specifieke thema's belicht.

Doelpubliek

Leerlingen van het 3e tot het 6e leerjaar van de lagere school.

Specifieke doelstellingen voor het onderwijs

Een bezoek aan het museum moet voor de kinderen een unieke belevenis zijn, met ervaringen die ze niet in de klas kunnen opdoen. Tegelijkertijd reiken we de leraars instrumenten aan die in het programma van de Vlaamse Gemeenschap passen.

Tijdens het bezoek of om de vragen van de activiteitenfiche te beantwoorden, moet de leerling de eindtermen toepassen.

Wat betreft het Nederlands:

Informatie op een persoonlijke en overzichtelijke wijze ordenen (luisteren) bij een voor hen bestemde instructie voor een buitenschoolse situatie

Het gepaste taalregister hanteren (spreken) als ze over een op school behandeld onderwerp aan de leerkracht verslag uitbrengen

De informatie achterhalen (lezen) in voor hen bestemde instructies voor handelingen van gevarieerde aard

De informatie ordenen (lezen) die voorkomt in voor hen bestemde school- en studieteksten en instructies bij school opdrachten

Schriftelijk antwoorden op vragen over verwerkte inhoud (schrijven)

Wat betreft de Wereldoriëntatie

Algemene vaardigheden de leerlingen kunnen gericht waarnemen met alle zintuigen en kunnen waarnemingen op een systematische wijze noteren

Historische tijd de grote periode uit de geschiedenis kennen evolutie in de loop der tijden belangstelling tonen voor het verleden Algemene vaardigheden tijd Ruimtelijke ordening/bepaaldheid

Praktische inlichtingen

Adres: Legermuseum, Jubelpark, 3 - 1000 Brussel

Sluitingsdagen: het Museum is elke maandag gesloten, evenals op 1/01, 1/05, 1/11, 25/12.

Inkomprijzen en tarieven voor geleide bezoeken: www.legermuseum.be (rubriek: 'uw bezoek').

Een geleid bezoek duurt 1u30 voor een groep van maximum 15 leerlingen. De reservatie dient minstens drie weken op voorhand te gebeuren, via de educatieve dienst: reservatie@whi.be

Contact educatieve dienst: 02/ 737 78 07 of sandrine.place@whi.be

Bereikbaarheid

Bus: Halte Merode: 22, 27, 80, 61 - Halte Schuman: 12, 21, 22, 36, 60, 79

Tram: Halte Merode: 81

Metro: Halte Merode of Schuman: lijn 1 en 5

Alle haltes liggen op ongeveer 10 minuten wandelen van het Museum.

Meer info: www.stib-mivb.be

Trein: Stations Schuman of Merode of verbinding met de metro vanuit het Centraal Station. Meer info: www.belgianrail.be

Parkings: De esplanade van het Jubelpark is verboden voor voertuigen, behalve voor die van personen met beperkte mobiliteit of voor autobussen van groepen die het Museum komen bezoeken.

Ondergrondse/betalende parking: Menapiërsstraat 18 te 1040 Etterbeek

Fiets: fietspad rond het volledige Jubelpark, toegang tot het park mogelijk met de fiets.

Als u niet naar het Museum komt, komt het Museum naar u toe!

Nodig de geschiedenis uit in uw school of gemeente!

We beschikken over zes mobiele tentoonstellingen rond verschillende onderwerpen die u kunt uitlenen (verzekering, transport en opstellen in de prijs inbegrepen). Wij komen dan de tentoonstelling van uw keuze opbouwen.

Boek één van onze tentoonstellingen. Naargelang de tentoonstelling kunt u ook een beroep doen op onze ervaren gidsen die op een interactieve manier groepen door de tentoonstelling begeleiden. Wilt u ook een van de tentoonstellingen in uw school of bij u in de buurt? Aarzel dan niet om ons te contacteren! Voor info en reservatie: 02 737 78 23 of herinnering@whi.be

Plan

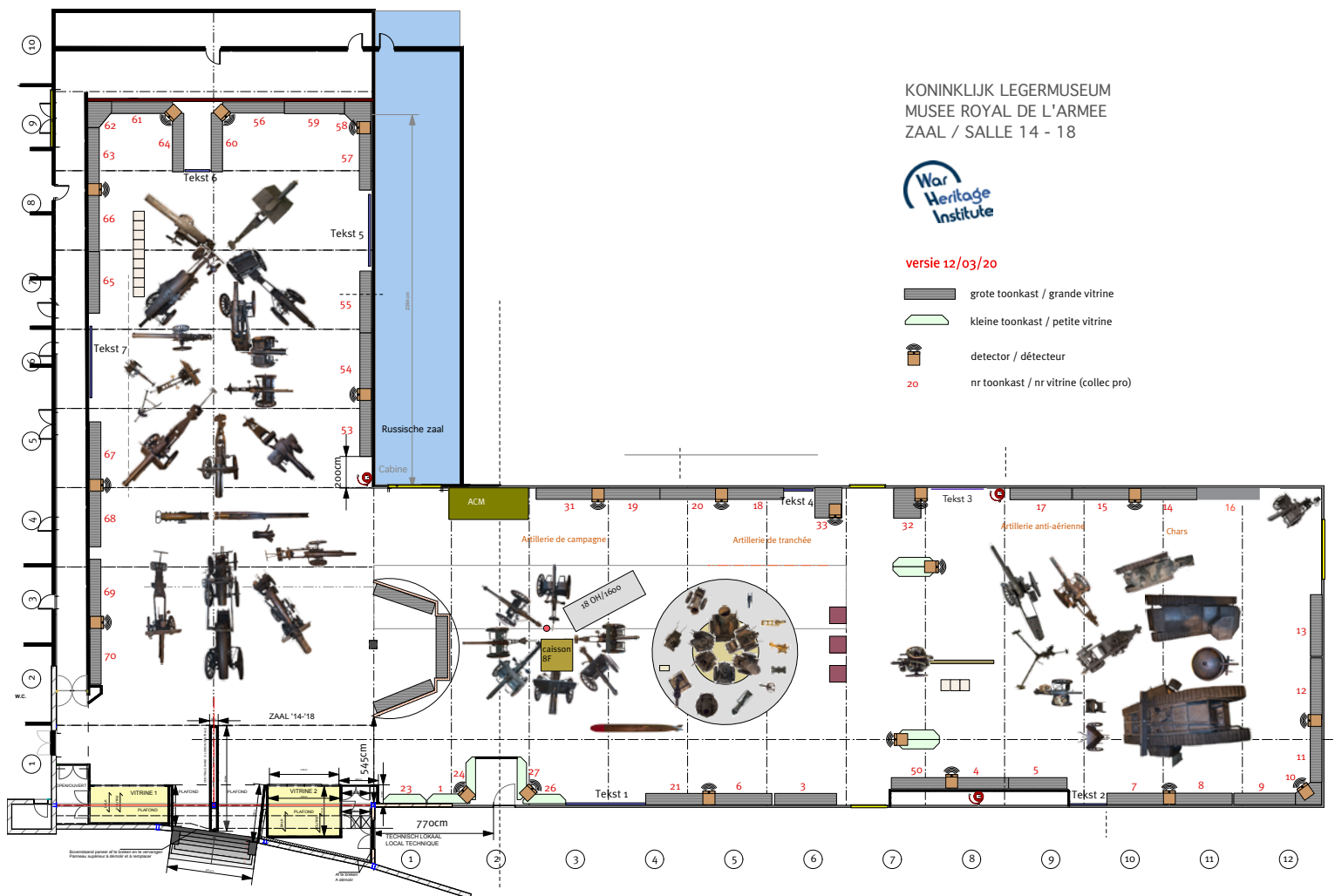

Vóór het bezoek

België wordt in de oorlog meegesleurd

Europa aan de vooravond van de Eerste Wereldoorlog

Op het einde van de 19e eeuw duiken in Europa verschillende knelpunten op: het continent is een kruitvat dat elk ogenblik kan ontploffen. De spanningen worden door diverse elementen gevoed: doorgedreven nationalisme, wederzijds wantrouwen tussen de grote mogendheden dat Europa in twee kampen opdeelt (de Triple Alliance met Duitsland, Oostenrijk-Hongarije en Italië enerzijds en de Triple Entente met Frankrijk, Groot-Brittannië en Rusland anderzijds), koloniale rivaliteiten, een industriële, commerciële en maritieme wedijver die een wapenwedloop opwekt, de uitwerking van aanvals- en mobilisatieplannen door de verschillende generale staven, het optrekken van de militaire effectieven. Antagonisme krijgt stilaan vaste voet.

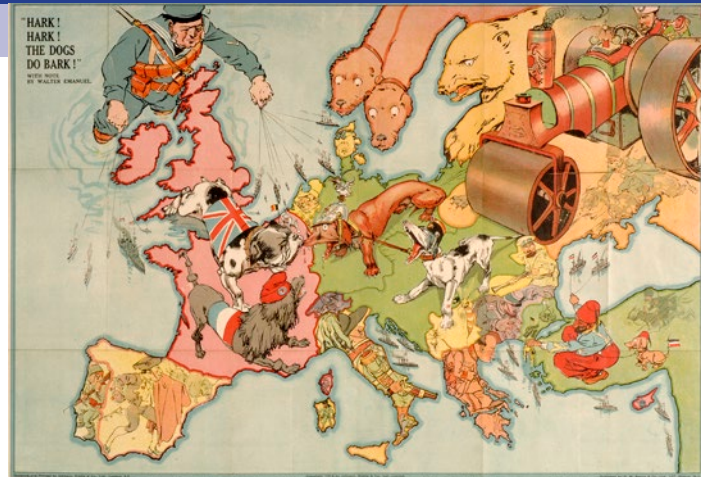

België aan de vooravond van de Eerste Wereldoorlog

België heeft een neutraal statuut gewaarborgd door de ondertekenaars van het Verdrag van Londen (1839) die de onafhankelijkheid van het land erkennen. De garanten (de landen die bij aanval tussenbeide komen) zijn Groot-Brittannië, Frankrijk, Rusland, Pruisen (Duitsland) en Oostenrijk-Hongarije. De toenemende spanningen in Europa zetten België ertoe aan zijn dienstplichtbeleid te wijzigen, ongeacht de sterke tegenwind van de politieke partijen en van de publieke opinie die ervan overtuigd zijn dat het neutraliteitsstatuut voldoende bescherming biedt. In 1909, op zijn doodsbed, tekent Leopold II de invoering van de persoonlijke militaire dienst voor een zoon per familie. Deze wet wordt in 1913 uitgebreid tot dienstplicht voor alle jongens. Bij het uitbreken van de oorlog in 1914 is het Belgische leger dus in volle overgangperiode.

België wordt in de oorlog meegesleurd: de mobilisatie



Mobilisatie en opeising van paarden, WHI

Om Frankrijk met een tangbeweging te kunnen omsingelen (plan uitgewerkt door de Duitse generale staf), moet het Duitse leger België doorkruisen. Op 2 augustus 1914 in de namiddag wordt een vrije doorgang voor de Duitse troepen gevraagd en het antwoord moet binnen de 12 uur komen. De Belgische reactie is negatief. Op 4 augustus 1914 verklaart Duitsland de oorlog aan België; het land wordt overrompeld met een aanval op Luik.

België moet zich verdedigen met een leger dat net dan in volle reorganisatie is: de troepen zijn niet voorbereid en er zijn onvoldoende officieren. Ook moet het hoofd worden geboden aan een massale toestroom van vrijwilligers die snel-snel moeten worden opgeleid.

Het Duitse leger is van deze situatie op de hoogte en hoopt België dan ook in slechts 3 dagen te kunnen doorkruisen!

Luik : de bewegingsoorlog

Luik – het eerste doelwit van de Duitse aanval – valt reeds op 5 augustus. De Belgische troepen vallen ten prooi aan wanorde, kunnen de vijand niet aan en blazen de aftocht. De stad valt, maar de forten bieden weerstand, sommige tot 16 augustus, maar dan heeft de vijandelijke vuurkracht uiteindelijk de bovenhand.

Luik weet de Duitse progressie niet te stoppen, maar geeft toch ook aan dat de Belgische weerstand niet ENKEL symbolisch zal zijn.

Wist je dat...

- De onverwachte weerstand veroorzaakt een psychose bij de Duitse soldaten die overal vrijschutters (illegaal gewapende burgers) menen te zien. Als reactie steken ze dorpen en steden in brand (Leuven of Tamines), slaan ze aan het plunderen, doden ze ongeveer 5.500 burgers en deporteren ze honderden mannen naar Duitsland. Deze gruweldaden worden door de internationale opinie veroordeeld en vormen de basis voor een propagandacampagne ten voordele van het gemartelde België.
- De terreurgolf veroorzaakt de exodus van 1,5 miljoen Belgen (op een totale bevolking van 7 miljoen): ze vluchten naar Nederland, Frankrijk en Groot-Brittannië.

Antwerpen, het nationale bolwerk



Een Zeppelin bombardeert Antwerpen, WHI

Het Belgische leger opteert voor een lange terugtrekking vanuit Luik en plooit zich vanaf 20 augustus 1914 op de stelling Antwerpen terug, waardoor het een bedreiging vormt voor de rechterflank van het Duitse leger dat op Parijs marcheert. Na de nederlaag op de Marne besluiten de Duitsers komaf te maken met de Belgen: ze vallen Antwerpen aan. Vanaf 28 september 1914 wordt de stad onder vuur genomen, waardoor de bevolking op de vlucht slaat, hoofdzakelijk naar Nederland. Begin oktober steekt het Belgische leger de Schelde over en plooit het zich op de kust terug.

De IJzer: de oorlog loopt vast.

De 75.000 soldaten van het Belgische leger vatten post achter de IJzer, een linie die kost wat kost moet worden verdedigd. De soldaten zijn verzwakt door de gevechten, het voedseltekort en de barre leefomstandigheden. De uitrusting en de bewapening zijn erbarmelijk. Door de onderwaterzetting van de polders vanaf de sluizen van Nieuwpoort kunnen de Duitsers eindelijk tot staan worden gebracht. Het Belgische leger vat post op een klein stukje onbezet grondgebied. De stellingenoorlog begint. Het Belgische leger bezet het front achter de IJzer, van Nieuwpoort tot het noorden van Ieper. Ieper is in handen van de Britten, de troepen van het Gemenebest en de Portugezen.

Het bevrijdende offensief

De stellingen van het Belgische leger blijven de hele oorlog lang nagenoeg onveranderd, tot het geallieerde offensief in de herfst van 1918 dat op 28 september van start gaat. De Legergroep Vlaanderen, eerst met Belgische, Britse en Franse troepen en later ook met Amerikaanse soldaten, wordt onder het bevel van Albert I geplaatst. De koning aanvaardt zo voor de eerste keer aan een geallieerd offensief mee te werken

Het Duitse leger is uitgeput en heeft een gebrek zowel aan manschappen als aan materieel. Het is dan ook niet langer in staat het geallieerde offensief te stuiten. De politieke en sociale situatie in Duitsland is precair. De

bondgenoten (Oostenrijk-Hongarije, het Ottomaanse Rijk en Bulgarije) capituleren en een communistische revolutie dreigt: het Duitse Rijk komt ten val. Keizer Wilhelm II, die met zijn staf in Spa verblijft, geeft zijn troon op en vlucht naar Nederland. De nieuwe Duitse regering vraagt de wapenstilstand. Die wordt op 11 november 1918 om 11u00 's morgens afgekondigd.

De oorlog is voorbij; nu moet de vrede worden opgebouwd.

Wist je dat....

- Op 22 november 1918 maakt koning Albert I, samen met de koninklijke familie en het leger, zijn plechtige intrede in Brussel. Hij houdt een belangrijke Troonrede voor het voltallige Parlement (de Senaat en de Kamer van Volksvertegenwoordigers). Hij kondigt het programma van de nieuwe regering aan: algemeen stemrecht voor alle mannen ouder dan 21 (de vrouwen worden nog steeds uitgesloten), oprichting van een Nederlandstalige universiteit in Gent, afschaffing van de wet die het recht op staking inperkt waardoor een dialoog tussen het patronaat en de vakbonden op gang wordt getrokken.

Illustraties



Als hoofdbevelhebber van het leger voert koning Albert I gedurende de volledige oorlog het effectieve bevel over het leger, WHI



Uitgeputte Belgische troepen bij de invasie van augustus 1914, WHI



Verwoesting van Leuven, symbool van de Duitse wandaden in talrijke steden in België en Noord-Frankrijk als antwoord op de vermoede aanwezigheid van vrijeschutters, WHI



1,5 miljoen Belgen slaan door de oorlog en de slachtpartijen op de vlucht, WHI

Getuigenissen

“Overal in de stad duiken affiches op die de bevolking informeren over de mobilisatie, over opeisingen en vrijwillige recruten... Eén ervan waarschuwt voor de betrokkenheid van burgers bij militaire operaties, die tegen het oorlogsrecht indruist. Iedereen met een wapen in huis wordt opgeroepen om dat in het stadhuis te gaan deponeren.”

Donderdag 6 augustus 1914, Hervé de Gruben, <http://www.oorlogsdagboekleuven.be/author/hervedegruben/>

“De Duitse troepen, die in hun oprukken naar Leuven voorbij St. Truien en Thienen grooten tegenstand van de Belgen ondervonden hadden, waren daarop als razenden tegen de burgerbevolking te keer gegaan. Ze staken of schoten de woningen in brand en richtten hunne geweren op de doodelijk beangste bewoners, die er uit vluchtten. De mannelijke bewoners werden dan gewoonlijk neergeschoten, schoon er ook vrouwen en kinderen vielen. (...) De stad brandt en een rode rookgloed wasemt over haar heen. 't Is er verlaten als in de wildernis, want geen mensch beweegt er zich in. De eerste straat, die ik binnentreed, is de Rue de la Station. Groote, monumentale heerenhuizen hebben hier vroeger gestaan, maar het verslindend vuur deed de laatste sporen harer vroegere grootheid verteren. Alle huizen brandden en met krakend gedonder stortten telkens muren in, een groot deel der straat in een dikke wolk van rook en stof hullend, waarin men dreigde te verstikken.”

Over de verwoesting van Leuven en de daar gepleegde Duitse gruweldaden, Reportage van L. Mokveld – correspondent van De Tijd, augustus 1914
<https://wereldoorlog1418.nl/ooggetuigen-eerste-wereldoorlog/mokveld-leuven.html>

“De grijze militaire broeken, alhoewel zeldzaam, waren vuil en verscheurd, de bruine, zwarte of blauwe fluwelen gestreepte broeken hadden de overmacht op een mengeling van de gewone burgerbroek van verschillende stoffen en kleuren. De militaire tuniek had in de meeste gevallen plaats gemaakt voor de gewone soldatenvest, of de gekleurde fluwelen vest of een gewoon burgerveston. De kapootjes, velen droegen de gewone burgeroverjas, ofwel liepen zij rond in vest, daar er geen winterjassen te bekomen waren. Als hoofddekseel waren nog enige ronde twee kleurige politiemutsen met het nr. van het regiment zichtbaar, doch de meesten droegen petten met of zonder oorlappen, of, gewoon een burgerklak of hoed. Het schoeisel, bestond uit half versleten soldatenschoenen of allerhande burgerschoenen, die meest met koordjes werden vastgemaakt, daar nestels niet te bekomen waren; sloeffen van alle kleur en klompen werden graag gedragen.”

L.Comhaire, Oorlogsbelevissen. Hij en anderen tijdens 1914-1918, Deel II, november 1914, pp.4-5

“Op een dag klopte er iemand aan onze voordeur. Een vreemde man, in het uniform van het Belgisch leger. Het was onze vader! We hadden hem in geen 6 jaar gezien of gehoord.”

Germaine Brouckaert, 6 jaar in 1914.

<https://terf.kindereninbezetgebied.be/topics/gescheiden-door-oorlog>

Vóór het bezoek

België opgesplitst

Onbezet België

België is voor 9/10den door de Duitsers bezet. Enkel een smalle strook land tussen de IJzer en de Franse grens blijft vrij. Daar leven het Belgische leger, de koning en de koningin (in De Panne) en de bevolking die niet vluchtte of geëvacueerd werd.

Sommige burgers geven er de voorkeur aan in hun boerderij te blijven. Zo moeten ze hun dieren, landerijen en bezittingen niet achterlaten. Ze proberen, zo goed en zo kwaad dat mogelijk is, het leven gewoon voort te zetten: ze verbouwen het land en verzorgen de dieren. Dikwijls bieden ze – tegen hun zin – een onderkomen aan soldaten in kantonnement.

De vrouwen die kort bij het front thuis achterblijven, organiseren kantines: ze verkopen sigaretten, snoepgoed of soms zelfs groenten aan de soldaten.



Wist je dat.....

- Als de oorlog al te dichtbij komt, worden de kinderen op schoolkolonie naar Frankrijk gestuurd. Wanneer de huizen door de bombardementen verwoest worden, moeten de ouders uiteindelijk eveneens vluchten. Om de kinderen in een veilige omgeving school te kunnen laten lopen, worden ze gedurende de volledige oorlog uit hun familie weggehaald. Ze worden de “Kinderen van de IJzer” genoemd.

Bezet België



Wist je dat

- Zodra de oorlog uitbreekt, wordt bezet België volledig van de rest van de wereld afgesneden. De bevolking krijgt geen nieuws van de soldaten aan het front (briefwisseling is verboden). Hun enige inlichtingen verkrijgen ze door kranten die aan de Duitse censuur zijn onderworpen.
- Om de doorgang tussen het bezette land en de neutrale buur onmogelijk te maken, is de grens met Nederland met elektrische prikkeldraad afgesloten.

De Duitse burgeradministratie (die het volledige land beheert, met uitzondering van de frontzone die onder rechtstreekse controle van het leger staat) bestiert het economische en militaire leven in België en leidt ook de Belgische buitenlandpolitiek.

Wist je dat ...

- Om de bevolking beter te kunnen controleren, voeren de Duitsers in november 1914 een verplichte identiteitskaart in voor alle Belgen ouder dan 15.

Zowel voor de overheid als voor de bevolking is de bevoorrading een van de grootste hoofdbreken. Het land is inderdaad dichtbevolkt en sterk afhankelijk van import. Door de economische blokkade opgelegd door

Engeland, de Duitse opeisingen (auto's, paarden, karren, fietsen, lederwaren, tin, trekdieren, koper, wol,...), de plunderingen door het Duitse leger of nog door de economische desorganisatie zit België op het randje van de hongersnood.

De noodsituatie trekt privéhelp op gang, georganiseerd door het Nationaal Hulp- en Voedingscomité. Dat Comité kan rekenen op de onontbeerlijke internationale hulp verstrekt door de Commission for Relief in Belgium onder leiding van de Amerikaanse industrieel Herbert Hoover. Die organiseert de bevoorrading van België door de Belgische financiële reserves in buitenlandse banken en de fondsen van de Belgische regering in Le Havre aan te wenden. Hij zet schepen van neutrale mogendheden in (vooral de Verenigde Staten, tot die ook in de oorlog stappen, maar ook Argentinië, China of Spanje) om bloem, rijst, bonen, enz. aan te voeren. België krijgt tijdens de vier bezettingsjaren zo in totaal 5 miljoen ton voedingsmiddelen. Propaganda ten voordele van het "arme kleine België" lokt wereldwijde solidariteit uit.

Wist je dat

- Prijzen schieten de hoogte in, basisproducten (brood, melk, aardappelen, eieren, spek) worden plots tien keer duurder en sommige producten (petroleum, zeep, kabeljauw) verdwijnen gewoonweg van de markt. De bevolking is ondervoed en de situatie is vooral ernstig voor de kinderen, want die worden in hun ontwikkeling geremd.
- Mensen gaan sjofel gekleed, want kleding en schoeisel kunnen niet vernieuwd worden.
- Er is geen steenkool voor verwarming meer.

Prijs van levensmiddelen in Brussel (in Belgische frank)

| | 15 juli 1914 | 15 oktober 1918 |
|----------------|--------------|-----------------|
| Rundvlees | 2,50/kilo | 20/kilo |
| Varkensvlees | 2/kilo | 23/kilo |
| Gekookte hesp | 5/kilo | 42/kilo |
| Melk | 0,24/liter | 1,25/liter |
| Boter | 3,50/kilo | 30/kilo |
| Eieren | 0,12/stuk | 1,55/stuk |
| Hollandse kaas | 2,50/kilo | Onvindbaar |
| Honing | 1,50/kilo | 25/kilo |
| Gans | 15/stuk | 150/stuk |
| Kabeljauw | 1,80/kilo | Onvindbaar |

GILLE, OOMS & DELANDSHEERE, *Cinquante mois d'occupation allemande*, T IV: 1918, Bruxelles 1919.

Eind 1916 willen de Duitse overheden komaf maken met de eindeloze oorlog: ze voeren de druk op bezet België op. Duitsland heeft gebrek aan werkkrachten, vermits de mannen aan het front zitten en de munitiefabrieken volop moeten produceren. Er wordt getracht Belgische werklozen vrijwillig in Duitsland aan het werk te zetten, maar door de lauwe respons legt de bezetter verplichte tewerkstelling en deportatie van arbeiders op. De leefomstandigheden zijn zo hard dat ongeveer 8.000 werklui tijdens hun deportatie of na hun terugkeer overlijden.

Wist je dat

- In 1917 leggen de Duitsers de avondklok en de verduistering op. De steden zijn donker en verlaten; iedereen zit thuis opgesloten. Dat scherpt het gevoel van onderdrukking aan. Zonder nieuws van het front, afgesneden van de rest van de wereld en met verplaatsingen die nagenoeg onmogelijk zijn, valt het land zelfs ten prooi aan paranoia .

Het grootste deel van de Belgische bevolking tracht de oorlog gewoonweg te overleven; een minderheid gaat in het verzet of collaboreert.

Het verzet

Diegenen die als “patriotten” worden gezien (in die tijd wordt niet over verzetslui of weerstanders gesproken), wagen hun vrijheid en hun leven tijdens diverse verzetsdaden.

- *Spionage*: op vraag van geallieerde spionagediensten (Britse, Franse en Belgische) gaan sommige Belgen als spoorwegobservators aan de slag. Ze observeren, meten en noteren de omvang en de verplaatsingen van de Duitse troepen. Daarbij houden ze spoorweglijnen en stations in het oog of identificeren ze eenheden, de verplaatsingen die deze maken en hun concentraties. Ze verzamelen ook inlichtingen over opslagplaatsen (levensmiddelen, brandstof, munitie) of vliegvelden. België is volledig geïsoleerd van de buitenwereld en om de informatie naar buiten te smokkelen, worden boodschappers en duiven ingezet of soms telegrammen in codetaal verstuurd.
- *De clandestiene pers*: tijdens de bezetting verschijnen de Belgische kranten niet of zijn ze onderworpen aan de Duitse censuur. Om het moreel van de bevolking op te krikken en het nieuws gedicteerd door de bezetter recht te zetten, verschijnen talloze “verboden” kranten die in het geheim en soms slechts gedurende heel korte tijd (enkele nummers) worden verspreid. Het bekendste blad daarvan is “*La Libre Belgique*”.
- *De netwerken voor vluchtroutes*: ontsnapte Belgische of geallieerde krijgsgevangenen moeten weer naar het front worden gevoerd; Belgische vrijwilligers die bij het leger willen aansluiten of in de wapenindustrie in de onbezette zones willen werken, moeten worden begeleid.



Edith Cavell, een Engelse verpleegster en verzetsvrouw in een netwerk dat mensen helpt te vluchten, wordt door de Duitsers gefusilleerd, WHI.

De Duitse repressie is meedogenloos en ongeveer 300 weerstanders (onder wie 10 vrouwen) worden gefusilleerd. Anderen sterven in Duitse gevangenissen.

De collaboratie

Wanneer de oorlog uitbreekt, lijkt het logisch alle interne geschillen aan de kant te schuiven om zich op het hoofddoel te concentreren: de Duitsers uit België verjagen. Sommige Vlamingen grijpen de gelegenheid echter aan om hun strijd voor taalkundige, culturele en politieke erkenning voort te zetten, ondanks - en soms met de hulp van - de Duitsers. Die zijn er als de kippen bij om te benadrukken dat de Belgische Staat een louter kunstmatige constructie is en moedigen de collaboratie aan of lokken die uit door rechten toe te kennen die de Vlamingen reeds lang eisen. Die collaborateurs worden activisten genoemd. Ze “verkrijgen” de opsplitsing van alle ministeries in een Waalse en een Vlaamse afdeling. Maar de Duitsers verwezenlijken vooral een oude droom van de Vlaamse beweging: een Vlaamse universiteit in Gent.



Karikatuur die de spot drijft met Vlaamse collaborateurs, WHI

Ook in Wallonië bestaat activisme, maar die beweging is uiterst minoritair en kan zelfs worden beschouwd als een loutere reactie op het Vlaamse activisme, eerder dan als een grote nationalistische beweging. Het gaat hier meer om een soort Waals cultureel regionalisme.

Verbannen België

De Duitse progressie gaat gepaard met bloedbaden (ongeveer 5.500 terechtgestelde burgers), bombardementen, plunderingen en brandstichting, waardoor de verschrikte bevolking massaal op de vlucht slaat. De wegen naar de grenzen, de stranden en de havens (hoofdzakelijk Antwerpen en Oostende) worden bestormd. Tussen september en december 1914 vluchten ongeveer 1,5 miljoen Belgen (dat is 1/5 van de bevolking) naar Frankrijk, Engeland of Nederland. Na de val van Antwerpen in oktober 1914 vluchten 35.000 Belgische soldaten eveneens naar Nederland; ze brengen er de 4 oorlogsjaren in interneringskampen door. Door de Hollandse neutraliteit kunnen de soldaten niet naar de rangen van het Belgische veldleger worden teruggestuurd.

In Frankrijk, Engeland en Nederland worden met de hulp van de plaatselijke bevolking en de Belgische consulaire diensten comités opgericht om de Belgische staatsburgers op te vangen.

Een groot aantal vluchtelingen laat zich door de sussende woorden van de Duitsers verleiden en keert terug naar België om eigendommen of gronden te beschermen. Maar 600.000 Belgen blijven echter in ballingschap (325.000 in Frankrijk, 160.000 in Engeland, 100.000 in Nederland). De oorlog blijft maar aanslepen en de gastbevolkingen gaan de buitenlanders (die geen werk of geld hebben en dus van liefdadigheid leven) geleidelijk vijandelijk bejegenen. Er wordt hen zelfs verweten Europa in de oorlog te hebben gestort.

Sommige vluchtelingen – de gespecialiseerde arbeiders – zijn vanwege hun vakkennis dan weer wel in het buitenland gewenst. Om Nederland zozeggd te ontlasten, brengt Engeland Belgische arbeiders over om ze in de eigen fabrieken aan het werk te zetten, tot grote ergernis van de Engelse werkloosheid.

In oktober 1918 kennen de Duitsers hun eerste nederlagen en dat is meteen het startschot voor de terugkeer naar huis. Om communicatie- en bevoorradingsproblemen te vermijden, moet elke terugkeer eerst de goedkeuring van de Belgische regering verkrijgen. Daardoor komen sommige vluchtelingen slechts in de lente van 1919 weer thuis. De teruggekeerde vluchtelingen krijgen echter dikwijls met de vijandige houding van de bevolking af te rekenen. Daarbij komt dan nog dat hun huis of stad verwoest is (zoals in Ieper).

De Belgische regering verlaat eveneens het grondgebied en vestigt zich in Sainte-Adresse, in de buurt van Le Havre, evenwel zonder koning Albert I die zich met het leger aan het nog vrije stukje België tussen Nieuwpoort en Ieper vastklampt.

Illustraties



Burgers staan in de rij om bevoorraad te worden, WHI

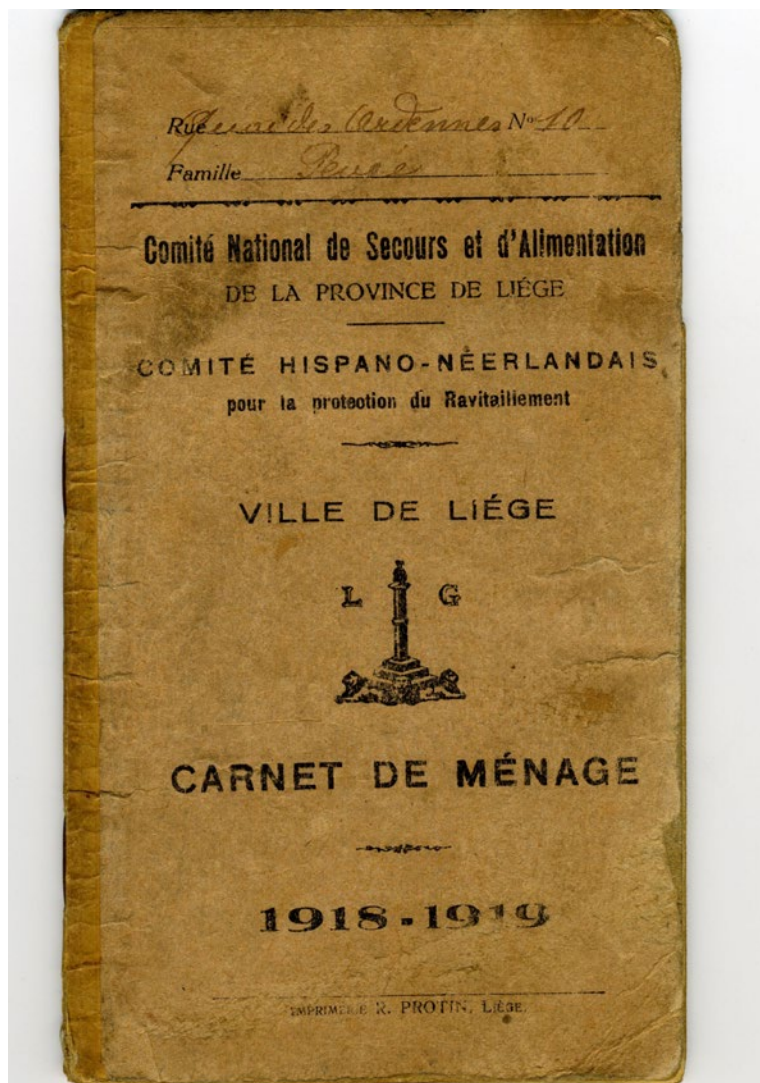

Het Nationaal Hulp- en Voedingscomité organiseert de bevoorrading dankzij materiële hulp vanwege neutrale landen. Rantsoeneringsboekjes en -bonnetjes worden ingevoerd, WHI



Gabrielle Petit, lid van een inlichtingennetwerk, wordt door de Duitsers aangehouden en gefusilleerd. Ze wordt in België een nationale heldin.



Voor de Belgen die in het land zijn gebleven en de harde bezetting ondergaan, zijn de vluchtelingen lafaards die de Orde van de Haas zouden moeten opspeld krijgen, WHI.

Getuigenissen

“Peerden en vervoertuigen, haver, hooi en strooi werden in de eerste dagen van den inval veel opgeëischt. De opeisning van peerden werd later van maand tot maand in kleinere hoeveelheden voortgezet; en toen de wapenstilstand geteekend werd, bleven er maar weinigen meer over, en het waren nog dieren van mindere weerde.”

*Verslag van de parochie Bierbeek door E.H. Joannes Hendrik Jacops.
[https://www.bierbeek1418.be/bierbeek-14-18/de-pastoorsverslagen/
pastoorsverslag-bierbeek/](https://www.bierbeek1418.be/bierbeek-14-18/de-pastoorsverslagen/pastoorsverslag-bierbeek/)*

“Kopere voorwerpen van allen aard (behalve kunststukken en voorwerpen dienende tot uitoefening van den godsdienst) moesten op bevel van de commandantur ingeleverd worden, (...). In de pastorij werden de klinken der deuren en de kippen der vensterramen geëischt en (...) ingeleverd. (...) Wolle matrassen ondergingen hetzelfde lot als het koper. Er kwam eerst bevel van het getal ervan op te geven, en daarna van ze in te leveren. Bijna iedere inwoner heeft wat afgegeven en het overige verborgen gehouden.

Verslag van de parochie Bierbeek door E.H. Joannes Hendrik Jacops.
<https://www.bierbeek1418.be/bierbeek-14-18/de-pastoorsverslagen/pastoorsverslag-bierbeek/>

“Van het Amerikaanse hulpcomité in Brussel heeft de stad [Leuven] een schenking van 25.000 frank ontvangen voor de organisatie van een soepbedeling. Daarmee kunnen we eindelijk voor heel wat mensen in Leuven de ergste nood lenigen. Veel winkels liggen in de vernietigde stadsdelen en de bevoorrading komt moeilijk op gang. Maar voortaan zal op drie plaatsen tijdens het middaguur soep te verkrijgen vallen voor de hulpbehoevenden: bij de Sint-Geertruikerk, het slachthuis in de Kapucijnenvoer en de Remy in de Frederik Lintstraat. De soepbedeling voor kinderen gebeurt via de stadsscholen, die vandaag heropenen.

Maandag 28 september 1914, dagboek van Alfred Nerincx
<http://www.oorlogsdagboekleuven.be/voedingscomiteit/>

“Verschillende warenhuizen hebben te kampen met een gebrekkige toevoer van producten en hebben daarom hun deuren moeten sluiten. Voor een goede bevoorrading en redelijke prijzen wordt de prijs van de aardappelen geplafonneerd tot 12 centiem per kg. De groentenhandelaars moeten op de markten een aanbod doen dat vergelijkbaar is met hun aanbod in normale omstandigheden.

Waarom is het brood zo duur, vragen vele mensen zich af en zij schuiven de bakker de rol van zondebok toe. Maar men mag niet vergeten dat het vrachtlon hoog is opgelopen door transportmoeilijkheden in oorlogstijd. We mogen in Leuven nog niet te zeer klagen. In andere steden is het brood nog veel duurder dan hier en in sommige plaatsen is er een groot gebrek.”

Zondag 9 augustus 1914, dagboek van Leo Colins

<http://www.oorlogsdagboekleuven.be/maatregelen-tegen-speculeren/>

“Onze hoofdarts van het Sint-Thomashospitaal, dr. Tits, is brutaal meegevoerd naar de Kommandantur. De Duitsers nemen opnieuw gijzelaars als wraak voor de sabotage van de spoorweg die in de omgeving van Leuven is doorgesneden. Als er nog zo’n sabotageacties voorvallen zullen de gijzelaars worden gedood. Houdt dit nu nooit op?”

Donderdag 1 oktober 1914, dagboek van Hervé de Gruben
<http://www.oorlogsdagboekleuven.be/hoofdarts-gegijzeld/>

« Het gebeurde in den nacht van 9 October 1914. Naar mijn Stafkwartier Oudenbosch terugkerende uit Putten, waar wij op den Huzarenberg de gebeurtenissen bij Antwerpen (het bombardement) hadden waargenomen, vond ik op het stationsplein te Roosendaal volle verlichting en veel drukte.

In het station gaande om naar de oorzaak van de agitatie te informeeren, was zulks spoedig zeer duidelijk: de perrons, wachtkamers, alle ruimten waren gevuld met Belgen; duizenden mannen, vrouwen, kinderen, met huisraad en allerlei - blijkbaar inderhaast bij elkaar gegrepen - voorwerpen. Juist stoomde weder een trein met vluchtelingen het station binnen. Die trein werd weer door andere gevolgd! Antwerpen loopt leeg, zeide men mij.”

Vluchtelingen in Nederland, Mobilisatie-herinneringen van luitenant-generaal W.H. van Terwisga - oud-commandant van het Veldleger

<https://wereldoorlog1418.nl/ooggetuigen-eerste-wereldoorlog/terwisga-vluchtelingen.html>

“51 knechten en 53 meisjes van Dickebusch, Hemelrijck en Kruisstraat vertrekken van 7 1/2u tot 9 ure, met engelsche automobiels naar Poperinghe. Vandaar met den tram naar Adinkerke waar de koningin hen komt groeten en lekkernijen uitdeelen. Van Adinkerke met den trein naar de Seine-Inférieure. Deze kinderen zullen allen aanlanden in schoolkolonien.”

Van Walleghe (I) p. 159, 28 juillet 1915

Tijdens het bezoek

België stapt in de oorlog

De Grote Oorlog breekt uit

Op 28 juni 1914 wordt de kroonprins van de Oostenrijkse troon, aartshertog Frans-Ferdinand, in Sarajevo door een Servische student vermoord. Het complexe systeem van Europese allianties werkt als een dominospel: de internationale spanningen sleuren stap voor stap heel Europa in de oorlog mee. De oorlogsverklaringen volgen elkaar op en de situatie is al snel oncontroleerbaar. Op 4 augustus 1914 valt Duitsland België binnen. Het Belgische leger is door de uitbreiding van de dienstplicht (de verplichte militaire dienst) voor alle zonen van een gezin in volle reorganisatie. Er is een gebrek aan bevoorrading, bewapening, uitrustingen. De aftocht drijft deze tekorten op de spits. Er dienen nieuwe leveranciers voor de uitrusting van de soldaten te worden gevonden en samen met de evolutie van de oorlog brengt dit grondige aanpassingen aan het uniform met zich mee. Het Belgische leger volgt daarmee de algemene evolutie die zich ook bij de andere Europese legers voordoet.



Aanslag te Sarajevo, WHI

Het uniform

In de 19e eeuw zijn de uniformen bontgekleurd, de helmen schitteren in de zon, de almaar grotere hoofddeksels zijn voorzien van goed zichtbare vederbossen. Al deze prestige-elementen zijn ook bedoeld om indruk op de vijand te maken.

Op het einde van de 19e eeuw, wanneer de bewapening sterk evolueert, blijkt het onontbeerlijk de bonte kleuren van de uniformen te herzien. Rookloos kruit verschaft een betere zichtbaarheid op het slagveld. Het komt er dus op aan met het landschap te versmelten: camouflage is geboren.

De felgekleurde uniformen die op het slagveld sterk opvallen en het ontbreken van een helm zijn deels verantwoordelijk voor de enorme verliezen die in 1914 worden opgetekend. In de winter en in de loopgraven blijkt het uniform weinig praktisch: het sluit te nauw aan, het is te zwaar en het droogt moeilijk. Deze aan de omstandigheden slecht aangepaste uitrusting doet in de loop van de eerste oorlogswinter 1/5 van de Belgische soldaten in het hospitaal belanden.



Het kaki uniform, WHI

De eerste oorlogsmaanden zijn voor het Belgische leger, dat het zonder zijn bevoorradingslijnen moet stellen, een lange aftocht. De uniformen verslijten en worden niet vervangen.

De IJzermuts met oorkleppen, rubberen laarzen en regenkleding betekenen een eerste verbetering. In 1915 komt in België, net zoals in Groot-Brittannië of de Verenigde Staten, het kaki uniform in omloop (kaki is een woord uit het Urdu, dat "zand" betekent); Frankrijk stapt over op horizonblauw, Duitsland en Oostenrijk op "Feldgrau" en Rusland op aardebruin.

De helm

In de loopgraven is het hoofd bijzonder blootgesteld aan kogels, shrapnel en granaatscherven. Meer doeltreffende militaire hoofdbescherming blijkt dus onontbeerlijk.

In juni 1915 verschijnt de Adrian-helm (naar de naam van de uitvinder, een Franse generaal) die het hoofd van de soldaat beter beschermt. De helm is kakibruin en heeft een leeuwenkop (voor het Belgische leger) als



voorhoofdkenteken. Hij weegt 800 gram.

Wist je dat

- In 1916 worden ballistische vergelijkingen gemaakt tussen de Franse, Engelse, Duitse, Zweedse en experimentele Nederlandse helmen: ze tonen aan dat het staal van de Adrian-helm de kleinste weerstand biedt.

Illustraties



De eerste Belgische gesneuvelde is ruiter Antoine Fonck. Hij sterft op de eerste dag van de oorlog, op 4 augustus 1914, wanneer hij tijdens een patrouille op een groep vijanden stuit. Er worden schoten gelost en Fonck wordt later naast zijn dood paard teruggevonden. Een monument in Thimister-Clermont gedenkt zijn dood.



In de herfst van 1915 wordt het Belgische leger van een nieuw uniform voorzien, WHI

Getuigenissen

“De grijze militaire broeken, alhoewel zeldzaam, waren vuil en verscheurd, de bruine, zwarte of blauwe fluwelen gestreepte broeken hadden de overmacht op een mengeling van de gewone burgerbroek van verschillende stoffen en kleuren. De militaire tuniek had in de meeste gevallen plaats gemaakt voor de gewone soldatenvest, of de gekleurde fluwelen vest of een gewoon burgerveston. De kapootjes, velen droegen de gewone burgeroverjas, ofwel liepen zij rond in vest, daar er geen winterjassen te bekomen waren. Als hoofddekseel waren nog enige ronde twee kleurige politiemutsen met het nr. van het regiment zichtbaar, doch de meesten droegen petten met of zonder oorlappen, of, gewoon een burgerklak of hoed. Het schoeisel, bestond uit half versleten soldatenschoenen of allerhande burgerschoenen, die meest met koordjes werden vastgemaakt, daar nestels niet te bekomen waren; sloeffen van alle kleur en klompen werden graag gedragen.”

*L. Comhaire, Oorlogsbelevissen. Hij en anderen tijdens 1914-1918
Deel II, november 1914, pp.4-5*

“Tijdens onze rustperiode te Adinkerke ook, werd de oude uniform van vreedstijd gelijdelijk vervangen door allerhande fantaisiekleedij. De shako, sedert den IJzerslag verdwenen, en de politiemuts, van Duitsche herkomst, werden geweerd en vervangen door een sierlijk en warm deksel - er waren immers oorlappen aan gehecht - de “ cappa ” gelijkend. Dit was het overgangstijdperk naar “ l’uniforme khaki ” dat van af 1916 door gansch het Leger - ter uitzondering van de gendarmerie - werd gedragen.”

A. Bocklandt, Mijne Oorlogsherinneringen

Activiteitenfiche 1

België stapt in de oorlog

Blinde kaart van Europa: vind in het raster hieronder:

Rood: 3 bondgenoten van de Entente:

Blauw: 3 centrale mogendheden

Geel: 3 neutrale landen

| | | | | | | | | | | | | | | | | |
|---|---|---|---|---|---|---|---|---|---|---|---|---|---|---|---|---|
| X | I | W | D | J | D | M | F | Z | C | I | U | E | X | Z | R | N |
| Q | H | R | U | Q | Z | D | I | X | Z | K | F | E | B | E | V | M |
| Y | F | D | U | I | T | S | L | A | N | D | P | Q | M | I | Y | B |
| D | D | T | X | E | R | U | G | J | T | I | F | X | J | N | S | B |
| B | T | D | N | Z | O | M | U | Z | U | V | S | T | F | A | M | X |
| I | C | N | W | W | O | A | B | W | T | P | T | I | D | T | N | T |
| Z | K | N | K | E | S | K | H | I | O | L | D | A | I | T | D | E |
| P | J | R | H | D | T | D | H | T | M | L | N | D | T | I | W | K |
| W | I | U | M | E | E | B | E | S | H | M | A | O | A | R | U | J |
| Y | R | S | P | N | N | Z | C | E | G | I | L | P | L | B | O | L |
| B | K | L | Y | R | R | F | P | R | C | D | R | Q | I | - | N | X |
| Y | N | A | X | N | I | K | W | L | M | P | E | X | E | T | B | U |
| K | A | N | J | S | J | E | H | A | D | B | D | O | H | O | R | S |
| H | R | D | C | O | K | K | K | N | W | F | E | Y | V | O | M | L |
| Y | F | Y | T | H | S | C | N | D | X | E | N | H | T | R | M | Y |
| B | X | K | Q | O | Y | V | X | T | H | D | L | I | O | G | B | E |
| I | I | U | J | N | K | O | W | X | W | K | N | E | D | C | V | Z |

Plaats elk land op de blinde kaart en kleur ze volgens de aangegeven kleuren.



Vergelijk de tekening van de uniformen uit de 19e eeuw met het uniform van de Belgische soldaat in 1915.



Welke zijn de verschillen, de wijzigingen?
Hierbij een tabel om in te vullen:

| Element van het uniform | 19e eeuw | 1915 | Waarom deze wijziging |
|-------------------------|----------|------|-----------------------|
| hoofddekseel | | | |
| kleur | | | |
| versiering | | | |
| schoenen | | | |
| uitrusting | | | |

Hebben de andere legers ook hun uniformen aangepast?
Citeer voor elk leger twee belangrijke wijzigingen in de bescherming van de soldaten.

Brits leger

Frans leger

Duits leger

Tijdens het bezoek

De loopgravenoorlog

De gevechten op het westelijke front lopen al snel vast. Reeds in november 1914 wordt de bewegingsoorlog een stellingoorlog. Aan beide zijden van de frontlijn graven soldaten zich in; ze brengen het grootste deel van de oorlog in die loopgraven door.

De bouw en de inrichting van de loopgraven



In Vlaanderen, aan het Belgische en Britse front, wordt de IJzervlakte eind oktober 1914 door de opening van de sluisen in Nieuwpoort onder water gezet. In de doorweekte grond kunnen geen loopgraven worden uitgegraven. Loopgraven moeten met zandzakken in de hoogte worden gebouwd. In het overstroomde landschap steken enkel de hoger gelegen constructies uit: spoorwegbermen, bruggen, afgelegen boerderijen die als observatieposten dienstdoen. De loopgraven worden onderling door loopbruggen verbonden.

De eerste loopgraven worden haastig gebouwd, in verzopen grond en onder vijandelijk vuur. Na verloop van tijd wordt het loopgravennetwerk beter uitgebouwd. Met hout, beton en golfplaat wordt getracht deze noodshuilplaatsen iets comfortabeler te maken. Prikkelraad en Friese ruiters beschermen de directe omgeving van de loopgraaf en worden verondersteld vijandelijke aanvallen af te weren.

Voorpost 1e linie 2e linie 3e linie
communicatiegangen

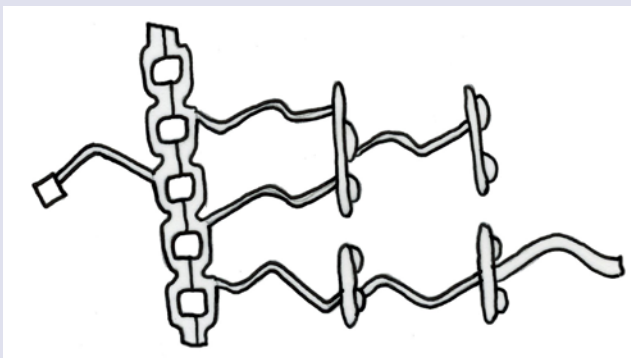

De voorste linies worden door middel van gangen met de achterliggende verbonden. Die gangen komen zigzag te liggen om bij een vijandelijke aanval enfileervuur te beletten.

Wist je dat ...

- Smalspoortreintjes (getrokken door manschappen) doorkruisen het loopgravenstelsel.
- Panelen geven de namen van de gangen aan en verwittigen over mogelijk gevaar bij deze of gene kruising.
- Om geen nutteloze risico's te nemen, kan de vijand met behulp van periscopen worden geobserveerd.
- Het periscoopgeweer maakt het mogelijk relatief veilig boven de rand van de loopgraaf te schieten.
- Prikkelraad werd in 1874 door de Amerikaan Joseph Glidden uitgevonden.

Bewapening en tactiek

Traditionele individuele wapens, zoals geweren en bajonetten, blijken in de smalle loopgraven en tussen de prikkeldraadversperringen niet altijd even handig. De bijzondere omstandigheden vergen aanpassingen.

Middeleeuwse wapens duiken weer op: matrakken, messen, dolken, vlegels, wapenhamers,... Daarbij komen dan geïmproviseerde wapens zoals loopgraafmessen, granaten gemaakt met confituurpotten. Aangepaste bewapening verschijnt pas later. De infanteristen gebruiken hand- of stokgranaten, of granaten die met een granaatwerper worden afgeschoten.

Wist je dat ...

- Scherpschutters (snipers) blijken in de loopgraven bijzonder doeltreffend. Goed gecamoufleerd en beschermd door metalen platen mikken ze tussen de zandzakjes. Ze zaaien paniek in het tegenoverliggende kamp en schieten bij voorkeur op officieren of bedieners van machinegeweren.
- De 17e-eeuwse belegeringstactieken duiken weer op. Zo worden gangen gegraven om onder de vijandelijke stellingen mijnen te laten ontploffen.
- Mortieren, kleine kanonnen met krombaanvuur, maken het mogelijk de vijandelijke loopgraaf (dikwijls niet meer dan een kilometer verderop) onder vuur te nemen.

Dagelijks leven: een beurtrol

Het Belgische front is relatief kalm want de soldaten zijn niet betrokken bij de grote geallieerde offensieven die ontelbare mensenlevens eisen.

Het leven van de Belgische soldaat wordt geritmeerd door werkzaamheden, verplaatsingen, corvees en vooral lange wachttijden. Overdag maken sluipschutters en luchtobservatie alle verplaatsingen onmogelijk. Maar 's nachts, als het donker is, is de tijd gekomen voor aflossingen en bevoorradingen, verkenningspatrouilles en herstellingen aan de loopgraven.

Het dagelijkse leven verloopt volgens een beurtrol.

Drie of vier dagen in de eerste linie worden gevolgd door drie of vier dagen piket in de tweede linie, waarop drie of vier dagen rust in het kantonnement in de achtergelegen regio volgen. Deze relatieve rust wordt opgevuld met diverse werkzaamheden, manoeuvres en inspecties. De soldaten vinden er echter toch ook wat verstrooiing, ze kunnen er zich wassen, vrienden opzoeken, enz.

Het aantal dagen in elke fase kan verschillen naargelang de periode, de sector, een nakend gevecht,...

De soldaten trekken constant van de ene plek naar de andere en sleuren daarbij steeds hun hele hebben en houden mee, want de ruimte die ze verlaten, wordt dadelijk door andere soldaten ingenomen.

Om de drie of zes maanden hebben de soldaten in theorie recht op een groot verlof van twee tot vier weken. De Belgen kunnen wegens de bezetting echter niet huiswaarts keren en moeten hun verlof noodgedwongen ver van hun familie in het buitenland doorbrengen (Frankrijk, Groot-Brittannië).

Wist je dat ...

In de loopgraven hebben de soldaten weinig of geen contact met de buitenwereld. Briefwisseling met familie in bezet België is nagenoeg onmogelijk: brieven moeten via Nederland of Engeland worden verstuurd en dan clandestien in België worden binnengesmokkeld. Dat is precies waar verzetsbewegingen, zoals “Le Mot du soldat” (Het Woord van de soldaat), zich op gevaar voor eigen leven mee bezighouden.

Dagelijks leven: de bevoorrading

Bevoorrading is essentieel voor een leger. De kwaliteit van de bevoorrading beïnvloedt niet enkel de fysieke maar ook de morele toestand van de soldaat.

Ook hier moet het Belgische leger improviseren, want procedures zijn nog niet uitgewerkt. Tijdens de bewegingsoorlog trekken de soldaten hun plan: ze leven van wat de lokale bevolking wil geven of plunderen verlaten boerderijen en huizen.

De Belgische overheden bevoorraden zich ook bij de Fransen, maar in die tijd zijn de eetgewoonten sterk lokaal gebonden. Zo lusten de Belgische soldaten het brood van de Fransen absoluut niet.

De Belgische diensten organiseren dan ook een nationale bevoorrading vanuit Calais (een stad die als draaischijf voor heel wat Belgische militaire diensten wordt gebruikt). In de haven kunnen grote schepen aanmeren en de spoorlijn leidt naar Duinkerke, waar een andere spoorlijn naar het IJzerfront vertrekt.

De basis omvat een bakkerij en een maalderij, een vleesverwerkingsbedrijf, een conservenfabriek: vlees en sardines, een magazijn voor kleine levensmiddelen: koffie, suiker, zout, bonen, erwten, rijst, een koffiebranderij, een brouwerij (in Veurne).

Wist je dat

- Het dagelijkse rantsoen voor een frontsoldaat: Brood: 700 gr, Vlees (vers of ingevroren): 400 gr, Koffie en cichorei: 40 gr, Erwten, bonen: 25 gr Of rijst: 40 gr, Suiker: 20 gr, Peper en zout: 30 gr, Smout/margarine Of spek: 45 gr, Tabak: 20 gr
- In de eerste linie wordt slechts een maaltijd per dag geserveerd, bij valavond. Vanaf 1915 is die maaltijd dankzij de rijdende keukens warm.
- Om het moreel van de soldaten wat op te krikken, zijn er alcohol en de steeds populairder wordende sigaretten.
- Als de bevoorrading niet mogelijk blijkt, kunnen de mannen op reserves in hun individuele uitrusting terugvallen: blikjes “aap”, zakjes suiker, koffietabletten + hun keukengerei.



De soldaten trachten hun onveranderlijke rantsoen aan te vullen door in de kantine producten aan te kopen. Die kantine is tegelijkertijd kruidenierszaak, leeszaal, café, tentoonstellingsruimte. Het is een multifunctionele plek waar de soldaat zijn rantsoen kan opleuken, een pintje of een koffie kan drinken, met zijn kameraden met de kaarten kan spelen, de kranten kan lezen, brieven naar zijn familie kan schrijven of het werk van de tentoongestelde kunstenaars kan bewonderen.

De lokale handelaars of boeren en de caféhouders verkopen tegen woekerprijzen ook producten zoals melk, kaas, tabak, alcohol. De magere soldij van de soldaat gaat daar helemaal aan op.

Diegenen die geluk hebben, ontvangen pakketten van hun oorlogsmeter of van het Rode Kruis. Sommige soldaten hebben een eigen moestuintje. Het leger ziet daar snel het nut van in en moedigt het idee aan: een “Dienst voor aanplanting en moestuinen” deelt zaad en werktuigen uit.

In de kanalen wordt gevist en er wordt ook jacht op hazen en konijnen gemaakt.

Dagelijks leven: ongedierte

Het dagelijkse leven van de soldaten wordt bemoeilijkt door het ongedierte dat permanent in de loopgraven krielt. De modder, de vochtigheid, de resten rottend eten, de slecht of niet begraven lijken in staat van ontbinding, het gebrek aan hygiëne en de promiscuïteit trekken luizen, ratten en vliegen aan die het leven van de soldaten tot een ware hel maken. Het ongedierte veroorzaakt ook ziektes. Tuberculose, tyfus, koorts, bronchitis en dysenterie verzwakken en doden de soldaten.

Rattenhonden, de vrienden van de troepen, jagen op de indringers.

Dagelijks leven: vrijetijd

Kunst aan het front

Tallose kunstenaars (schilders, tekenaars, graveurs) worden bij de oorlogsverklaring ingelijfd. Sommigen, te oud voor mobilisatie, dienen zich vrijwillig aan. De kunstenaars krijgen de toelating om tijdens hun rustperiodes en om de spanning te breken te tekenen en te schilderen. Ze vullen hun tekenmateriaal (dikwijls potlood en papier) aan met materiaal dat ze ter plaatse vinden: jute, zeildoek, houten panelen; in de achterhoede kopen ze verf.

Verenigingen die de vrijetijd van de soldaten organiseren, schrijven wedstrijden uit. De gelauwerde werken worden in hospitalen, militaire kantines, kerken of bibliotheken achter het front tentoongesteld. De beste tekeningen en etsen worden als postkaarten uitgegeven, die dan ten voordele van liefdadigheidsinstellingen worden verkocht.

De overheid komt snel tot het besef dat de talenten van de kunstenaars in de officiële propaganda kunnen worden aangewend. Zo kan de Belgische moed wereldkundig worden gemaakt en in de toekomst over het Belgische leed worden getuigd. Koning Albert, die de beweging zeer genegen is, moedigt in de zomer van 1916 de oprichting van de “Documentaire en artistieke afdeling van het Belgische veldleger” aan. De kunstenaars die in deze nieuwe sectie zijn opgenomen, worden van militaire verplichtingen vrijgesteld en moeten de werkelijkheid van de Belgische aanwezigheid illustreren.



Wist je dat ...

- Het Koninklijk Legermuseum bezit een uitzonderlijk iconografisch fonds over 14-18 dat zo'n 1.500 schilderijen, tekeningen, aquarellen en etsen telt. De werken van bijna 100 kunstenaars werden aangekocht, geschonken of in depot gegeven.



De fotografie

Ontelbare soldaten fotograferen het dagelijkse leven in de loopgraven of het kantonnement om herinneringen aan hun kameraden te bewaren. Ze gebruiken daarvoor nieuwe fototoestellen: die zijn licht, klein, handig in gebruik en hebben steeds kortere belichtingstijden.

Wist je dat ...

- Het documentatiecentrum van het Koninklijk Legermuseum bewaart tientallen privéfotoalbums van Belgische soldaten en officieren. Ze kunnen in de leeszaal worden geraadpleegd..

Loopgravenkunst

Tussen twee aanvallen of dienstperiodes in eerste linie verlopen dikwijls heel wat uren. Om geest én handen een beetje bezig te houden, vervaardigen de soldaten (onder wie zich heel wat ambachtslui bevinden) kleine objecten met voorwerpen die ze in hun omgeving vinden. Granaatscherven, hulzen, trofeeën veroverd op de vijand, hout, riet, boombladeren, beenderen van dieren en stenen worden gebeeldhouwd, gegraveerd, uitgesneden, samengevoegd. Met messen, werktuigen die in verlaten dorpen worden aangetroffen of met materiaal uit de herstellingsateliers van het leger creëren ze gebruiksvoorwerpen zoals penhouders, inktpotten, papiersnijders, doosjes, kandelaars, enz. om de tekortkomingen van de intendance wat aan te vullen. Sommigen gaan een stapje verder en maken decoratieve voorwerpen (ringen, hangers,...) als oorlogssouvenirs en getuigenissen van het lijden of als talisman. De soldaten nemen soms deel aan wedstrijden of schenken hun werkstukjes aan een geliefde

Wist je dat ...

- Deze populaire en spontane kunst wordt ver achter de linies gerecupereerd door industriëlen en juweliers die de objecten kopiëren en als blijk van patriottisme verkopen. Na de oorlog duiken in heel wat huishoudens granaathulzen op die tot klok of vaas werden getransformeerd.

Illustraties



Loopgraaf in de overstroomde IJzervlakte, Belgisch front, WHI.



Loopgraaf opgebouwd met zandzakken. Belgische soldaten beschermd met een gasmasker, WHI



Loopgravenambacht. Versierde granaathulzen, WHI



De rijdende keukens van het leger delen voedsel aan burgers uit, WHI



De aflossing, WHI



Met een schapenvel dat onderling wordt doorgegeven trotseren de wachtposten de winterkou, WHI



Drie Belgische soldaten voeren de bevoorradingscorvee uit, WHI

Getuigenissen

“Vóór den spoorweg strekte zich immer een onmetelijke watervlakte uit, met op den achtergrond halfstuk geschoten op uitgebrande hoevenwanden met den ouden naam van weleer: Groot- en Klein Moordhuis, Wolvennest, of met nieuwere benamingen als die van “ Ferme 600 ”. Langs smalle houten padjes “ passerelles ” genaamd, over de overstromingen geworpen en ten prijze van vele menschenlevens bij nachte opgetimmerd, bereikten men langs allerlei bochten en krinkels (want de passerelle in rechte lijn werd al dagelijks vernield) die vooruitgeschoven posten, die de eerste lijn was en waarrond een net van loopgraven en verschansingen was gevlochten. Slechts bij nacht ook kon de “ relève ” of aflossing der troepen zonder te veel verliezen plaats hebben. Overdag was er schier, in dit landschap der watervlakte, geen enkel levend wezen te bespeuren; nu en dan een bende trekvogels, een vlucht kraaien of de snerpende windadem braken de stilte. Vóór ons, oostwaarts, lagen de velden braak, een woestenis gelijk, waar de gedeeltelijk stuk geschoten toren van Mannekesvere - een Duitsch observatiepost - als een beenderig geraamte boven uitstak; in die richting duidde hier en daar een kleine heuvel, de ligging van de Deutsche troepen aan.”

A. Bocklandt, Mijne Oorlogsherinneringen

“Daar zijn de mannen van goeden wil. Juist zijn de twee ketels, een met soep, de andere met aardappelen, in een doorgang der rugleuning geplaatst en is men gereed de uitdeeling te beginnen, als het suizen van een obus ons verwittigt, dat hij voor onze onmiddellijke nabijheid bestemt is. Een geweldige ontploffing. De ketels met soep en patatten de hoogte in. Wat erger is twee dooden en drie gekwetsten.”

F. Lootens, Soldatenleven, p.125

“Het dagelijks rantsoen bestond uit 250gr. brood, twee klontjes suiker, vers of opgelegd vlees, soep en koffie. Het vlees werd ook vervangen door bijvoorbeeld: opgelegde visjes, gedroogde haring en zomeer, doch jammer genoeg, kreeg de soldaat weken lang hetzelfde, zodat hij er genoeg aan had.

De opgelegde visjes met tomatenpurée: de eerste dagen gingen zij smakelijk naar binnen, na enkele dagen werden zij niet meer gegeerd. De soldaten gaven ze weg aan de burgerij, die er ook weldra genoeg aan had. Dan werden de blikken weggeworpen. (...)

De kaas: het was jarenoude chesterkaas, door de ouderdom gebarsten en onmogelijk er een stuk af te snijden, met de bajonet moest de bol van 5 tot 10 kg wegende, gekloven worden. De kaas ook vond ten laatste de weg bij de afval.

Gedroogde hating: de bevoorrading ervan zette de kroon op het werk, omzeggens geen enkele soldaat lustte hem, doch kwam hij te pas om de barakken te versieren, de beste gelegenheid om het misnoegen der manschappen bekend te maken.”

L. Comhaire, Oorlogsbelevissen

“Na een tijdje in de schuilplaats doorgebracht te hebben, was het de soldaat niet mogelijk kalm te blijven zitten. Jeukingen overheersten hem op alle plaatsen van zijn lichaam. Het stro, het was gans verbrokken als kaf. Bij nauwkeurig gadeslaan zag men het wemelen, door de werking van het ongedierte.”

“Geen enkel kledingstuk of de luis meldt er zich aan. Het is niet voldoende dat ongedierte tussen de nagels der duimen met een korte “knak” te doden, neen, alle aandacht moet gevestigd aan de eitjes die tussen de naden van hemd en ondergoed huishouden, die moeten onschadelijk gemaakt worden en dat gaat niet tussen de nagels der vingers. (...) Zo ziet men soms kledingstukken een paar dagen in het water liggen, ‘t zij in emmers of in grachten, in gedachte het ongedierte te verdrinken.”

L. Comhaire, Oorlogsbelevissen. Hij en anderen tijdens 1914-1918

Bray-Dunes, 9-24/03.1915

“De drie rustweken verliepen hier kalm en in de vrolijkste stemming : de eerste dagen hadden de manschappen het druk al het afschuwelijke Nieupoortsche “vermine” - luize, kakkerlakken en andere diergelijken - af te schudden, want men was er letterlijk van vergeven. Ik had ook mijn deel parasieten en kostgangers meegebracht en toen ik mijn klederen uitschudde, vielen ze met twintig, dertig tegelijke ten gronde. Wij hadden een kamer besteld in een particulier huis bij een werkzaam gezin, den schrijnwerker Morlion; ons bed krioelde er zóó van het ruige ongedierte dat wij bedreigd werden op straat te worden gezet. Dank schrobden met zeepsop, (...) en solferbaden, dank wrijven en borstelen en onophoudende jacht op het gespuis, wonnen wij den strijd en mochten wij bij Morlion verblijven.”

A. Bocklandt, Mijne Oorlogsherinneringen

“De rust die de soldaten hier genieten wordt met kaarten of lezen ofwel met het maken van aluminiumringen doorgebracht, die nu dan door beschieting wordt gestoord; een vlucht naar de schuilplaats is dan het gevolg.”

L. Comhaire, Oorlogsbelevissen

Activiteitenfiche 2

De loopgravenoorlog

Teken een loopgraaf op basis van de getuigenissen.

Voeg objecten toe die elk een bijzondere functie hebben. Inspireer je op de voorbeelden in de Belgische, Duitse, Franse of Britse vitrines.

Benoem elk object en voeg het aan je tekening toe:

| Functie | Object |
|------------------|--------|
| Zich beschermen | |
| Zich verdedigen | |
| Zich voeden | |
| Observeren | |
| Communiceren | |
| Zich verstrooien | |

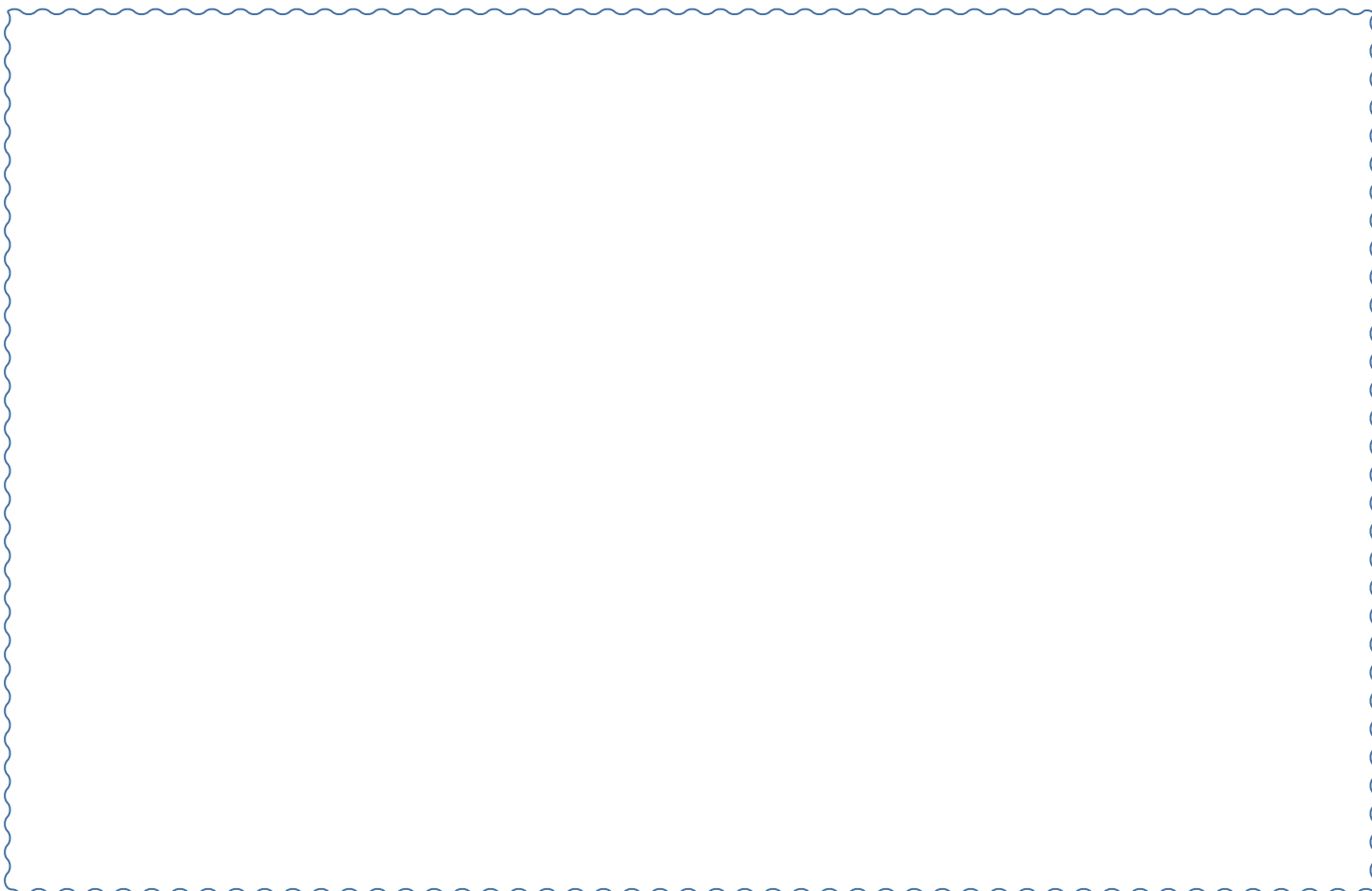

Tijdens het bezoek

Camouflage

Sinds de invoering in de tweede helft van de 19e eeuw van rookloze springstoffen is het zicht op het slagveld veel duidelijker geworden. Door de ontwikkeling van de luchtvaart en de observatie vanuit de lucht is het gevaar op lokalisering veel groter geworden. Camouflage kan het verschil tussen leven en dood uitmaken.

Wanneer de oorlog uitbreekt, heeft geen enkel leger reeds aan camouflage gedacht. De loopgravenoorlog, het risico dat de soldaten tijdens hun verplaatsingen lopen, de opsporing van artilleriestukken en stellingen door vijandelijke vliegtuigen en de kwetsbaarheid van observatoren in de voorste linies maken duidelijk dat camouflage broodnodig is.

Camouflage blijft uiteraard niet tot het uniform beperkt. De artillerie, de munitiedepots, de spoorlijnen en andere communicatieknooppunten of nog de loopgraven worden met camouflagetechnieken onzichtbaar gemaakt. Objecten worden beschilderd en achter/onder raffiadoeken of beschilderde panelen verstopt om ze aan het alziende oog van de vijandelijke vliegtuigen te onttrekken. Valse objecten zorgen voor afleiding of worden observatieposten. Het doel is te zien zonder gezien te worden. De perceptie van objecten moet ook gewijzigd worden en dat kan bijvoorbeeld door hun vormen met schilderwerk te verdoezelen (cf. het profiel van schepen).

Vanaf 1915 richten de verschillende legers camouflageafdelingen op. Ze doen daarbij een beroep op soldaten die in het burgerleven beeldhouwer, schilder, tekenaar of decorbouwer zijn. De Belgische camouflageafdeling vestigt zich in Amiens, naast de Fransen en de Britten.

De leden van de camouflageafdelingen moeten schetsen maken van de linies en de landschappen die gecamoufleerd dienen te worden. In het atelier moeten dan beschilderde doeken, valse bomen, nepschoorstenen, bustes van valse wachtposten en hekwerk met stukken gekleurde raffia worden vervaardigd. In schrijnwerkerijen, smidsen, schilder- en raffia-ateliers worden trompe-l'oeils gemaakt die manschappen, loopgraven en batterijen moeten verdoezelen; grondvlakken worden opgehoogd, schaduwen gewijzigd, spoorlijnen en wegen beschermd.

Wist je dat

- De creatie van een valse boom die in eerste linie moet worden opgesteld begint met een camoufleur die uitgestuurd wordt om schetsen van de echte – te vervangen – boom te maken. Eenmaal terug in het atelier kan de opbouw beginnen. Het vellen van de bestaande boom en de montage van de nepboom gebeuren tijdens een maanloze nacht, opdat de vijand de verandering niet zou opmerken. Artillerievuur maskert het lawaai.

Illustraties



Buste in papier-mâché die als afleiding werd gebruikt. Verschillende bustes zij aan zij doen de vijand geloven dat de loopgraaf bemand is, WHI.



Gecamoufleerd kanon, WHI.

Getuigenis

“(…) de camoufleur maakt de nodige schetsen. (...) Dat is geen makkelijke taak, want er moet met duizend details rekening worden gehouden: kleurschakeringen, barsten in de schors, kleine takjes die nog aan de vervormde stam zitten. (...) Een gespecialiseerde camoufleur heeft de maten genomen. Hem valt de delicaatste taak te beurt, want hij moet voor die boom plannen tekenen die al even nauwkeurig als die van een ingenieur dienen te zijn. De bepantsering zal bestaan uit een brede vierkante stalen plaat van 8 mm dikte en ongeveer anderhalve meter zijde. Op die plaat zullen vier T-ijzers van de hoogte van de boom worden bevestigd, met onderaan versterkingen. Op die T-ijzers zullen achtereenvolgens verchromde platen van dezelfde dikte worden aangebracht. Door ze aan elkaar vast te hechten, zal een holle kolom van de gewenste hoogte ontstaan. Onderaan deze metalen koker wordt een ingang voorzien; inwendige stijgijsers maken het mogelijk in de koker op te klimmen en helemaal bovenin kunnen kijkopeningen voor observatie worden opengemaakt. Een klapstoel biedt de bespieder een relatief comfort. (...) Er zal gewone staalplaat worden gebruikt; met een hamer en enkele speciale werktuigen wordt die plaat gevormd en ingesneden, om de schors precies na te bootsen. (...) Een dikke vernislaag aangedikt met zand en grint zal vervolgens over de staalplaat worden aangebracht en nadien zal de schors gekleurd worden. Op de boom die zo werd nagemaakt, zullen alle sporen van de granaatinslagen nauwkeurig worden gereproduceerd; ten slotte worden takjes toegevoegd en de pieken van de kapotgeschoten bovenrand worden met enkele stukken hout verkrengd.”

Schilder Lucien-Victor Guirand de Scévola, hoofd van de Franse ateliers

Activiteitenfiche 3

Camouflage

Plaats de prenten in de juiste volgorde en ontdek wat gecamoufleerd werd.



1



2



3



4

De juiste volgorde is

Het gaat om

Op basis van de voorbeelden in de zaal, camoufleer volgende wapens:

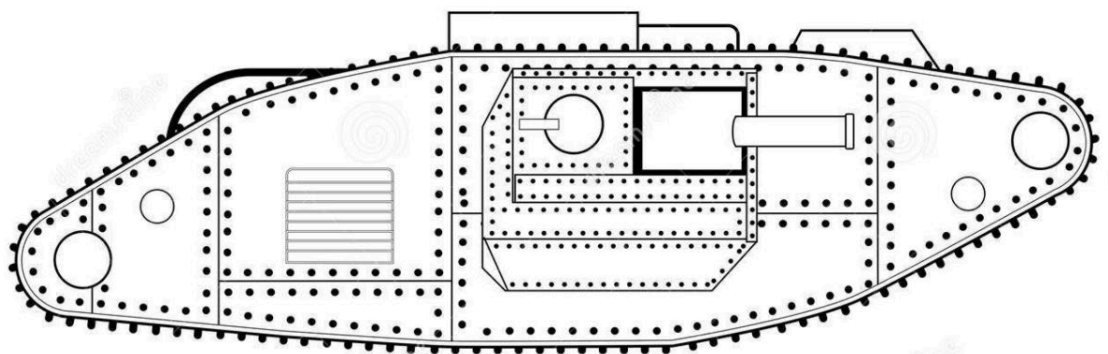
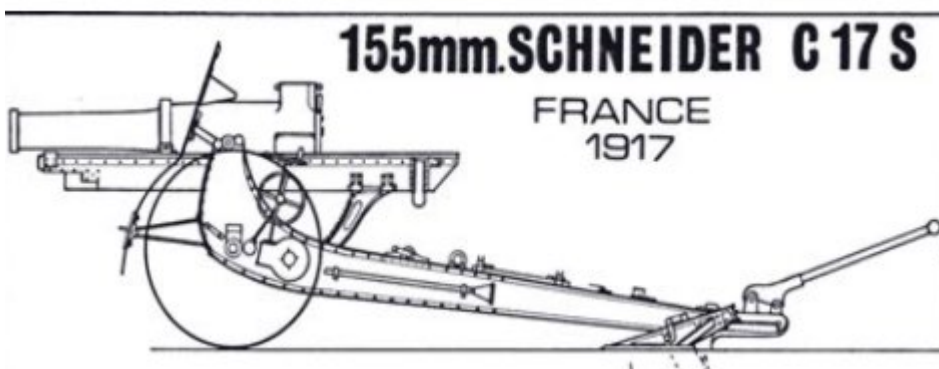

Tijdens het bezoek

De nieuwe technologieën

Tijdens de Eerste Wereldoorlog wendden de oorlogsvoerders nieuwe technologieën aan. Soms bestaan die technieken al voor de oorlog, maar tijdens het conflict worden ze op grote schaal toegepast. De impact op de vijand is dikwijls eerder psychologisch dan strategisch. De nieuwe wapens hebben het verloop of de uitkomst van de strijd niet noodzakelijk beïnvloed, maar ze betekenen onmiskenbaar de overstap naar een moderne en technologische oorlog.

De technologische innovaties die tijdens de Eerste Wereldoorlog verschijnen, lossen niet steeds de verwachtingen in en hebben niet altijd veel invloed op het verloop of de uitkomst van het conflict, maar het zijn wel allemaal de wapens van de toekomst. In een andere vorm of doeltreffender ingezet zien we ze in de Tweede Wereldoorlog opduiken.

Het gas

De verschijning van chemische wapens veroorzaakt een diepgaande schok en is een van de markantste militaire feiten van het conflict.

De eerste chemische aanval, op 22 april 1915 in Poelkapelle in de streek van Ieper, wordt door het Duitse leger gelanceerd. De Duitse gasaanval is tegen Fransen en Canadezen gericht. De aanval met chloor komt als een totale verrassing; de troepen raken in paniek en de Geallieerden trekken verschillende kilometers terug.

Wist je dat

- Het gas dat tegen de vijand wordt gericht, komt uit flessen met geperste lucht of uit kilometerslange loden buizen. De Duitsers maken gebruik van de wind die in de juiste richting waait (maar die wind kan natuurlijk steeds van richting veranderen!).
- Later worden met gas gevulde granaten en mortierprojectielen gebruikt.

De diverse gassen kunnen uiteenlopende aandoeningen veroorzaken. De toxische gassen (meteen ook de gevaarlijkste) vernietigen het zenuwstelsel; de verstikkingsgassen (de meeste gebruikelijke) veroorzaken een langzame verstikking; de brandgassen (zoals Yperiet dat vanaf 1917 in omloop komt) vallen de slijmvliezen aan en veroorzaken oog- en huidletsels; nog andere gassen doen hoesten, niezen of tranen en hebben slechts effecten van voorbijgaande aard.

Zodra de verrassing verwerkt is, worden talloze middelen bestudeerd en vermenigvuldigd om manschappen én dieren te beschermen. In de eerste linies worden wachtposten opgezet die met alle beschikbare middelen (trommels, gongs, elektrische geluiden) alarm moeten slaan.

Wist je dat

- De eerste individuele beschermingsmiddelen zijn rudimentair: een prop watten gedrenkt in hyposulfiet en natriumcarbonaat moet bevochtigd worden en op neus en mond worden geplaatst, waarbij de ogen onbeschermd blijven.
- Industriëlen en chemici vinden al snel meer doeltreffende apparaten uit: bivakmutsen, volledige maskers, rubberen of lederen maskers die door middel van een soepele buis op een filter zijn aangesloten, diverse patronen die filtrerende, absorberende of neutraliserende producten bevatten.
- Het complete masker beschermt de ogen en de ademhalingswegen en vermindert het dodental aanzienlijk.



Het gebruik van gas is echter nooit beslissend voor de overwinning en verzwakt ook de troepen niet wezenlijk. De gevechtsgassen veroorzaken minder dan 1% doden. Chemische wapens hebben eerder een psychologisch effect dan een waar militair resultaat en geen enkel offensief triomfeert door het gebruik van gas.

De luchtvaart

Een andere pionier van de oorlog van 14-18 is de luchtvaart. Het Kanaal wordt pas in 1909 voor de eerste keer vliegend overgestoken en het vliegwezen staat bij het uitbreken van het conflict dan ook nog slechts in de kinderschoenen. De oorlog betekent echter een grote stimulans en vliegtuigen ontwikkelen razendsnel.

De luchtvaart vervult verschillende taken, waarvan observatie en jacht de belangrijkste zijn. Vliegtuigen voeren ook bombardementen uit en verbinden de troepen aan het front met de generale staf die het offensief leidt (de troepen in eerste linie maken tekens en gebruiken stukken stof van verschillende kleuren om aan te geven of ze al dan niet in moeilijkheden verkeren); ze staan in voor bescherming, verkenning en bewaking

Wist je dat

- De luchtgevechten spreken tot de verbeelding en de piloten worden echte nationale en romantische helden. Iedereen heeft de mond vol over Guynemer, de "Rode Baron", Olieslagers. Ze komen dikwijls heldhaftig maar tragisch aan hun einde en het leven van een piloot beperkt zich soms tot enkele weken...

De bewapening

De piloot en de observator verdedigen zich aanvankelijk met een karabijn of een revolver. De eerste machinegeweren zijn te zwaar om aan boord te worden genomen. Een licht machinegeweer wordt dan bovenop de bovenste vleugel van het toestel gemonteerd, maar die oplossing blijkt allesbehalve praktisch. Het wapen moet doeltreffend worden opgesteld en de piloot niet in gevaar brengen: de Nederlandse ingenieur Fokker bedenkt een systeem om het ritme van de schoten en de omwentelingen van de schroef op elkaar af te stemmen.

De bombardementen

De eerste bombardementen gebeuren vanuit zeppelins, want die kunnen tot 2,5 ton meenemen, soms in een speciale armatuur. Die bommen zijn rond en worden gewoonweg overboord gegooid. Later bevatten ze carboniet en worden ze tolvormig.

Dan wordt er vanuit vliegtuigen gebombardeerd: eerst met kleine gevleugelde granaten die aan de romp zijn vastgemaakt, later met kleine handgranaten die per 6 of 7 aan elkaar zijn gebonden. Uiteindelijk verschijnen de echte vliegtuigbommen in de vorm van grote "zepillen" die tussen 5 en 1.000 kg wegen. Ten slotte worden echte bommenwerpers gebouwd met bommen die onder de vleugels worden vastgemaakt.

Wist je dat

- Als antwoord op de vermenigvuldiging van het aantal vliegtuigen in de lucht verschijnt ook een specifieke artillerie. De eerste luchtafweerkanonnen zijn louter veldkanonnen die op opgestapelde affuiten worden gemonteerd, maar al snel worden echte luchtafweerkanonnen met verticale vuurlijn gebouwd.

Het machinegeweer

Het machinegeweer, een geweer dat automatisch herlaadt, wordt op het einde van de 19e eeuw uitgevonden. Het kan tussen 400 en 600 schoten per minuut lossen.

De eerste zijn dikwijls zwaar (tussen 40 en 55 kg met affuit), watergekoeld (voor de wapens met een cilinder waarin vloeistof moet worden gegoten) of luchtgekoeld. Het snelvuurwapen wordt door 2 of 3 soldaten bediend.

In tegenstelling tot de meeste nieuwe wapens die tijdens de Eerste Wereldoorlog verschijnen, beïnvloedt het machinegeweer door zijn dodelijke kracht en vuurcadans wel degelijk het verloop van het conflict. De generale staven blijven echter al te dikwijls trouw aan ouderwetse aanvalstactieken, waardoor bij traditionele stormlopen duizenden soldatenlevens worden opgeofferd.

Draadloze telegrafie

In 1895 ontdekt ingenieur Marconi dat boodschappen via radiogolven kunnen worden overgemaakt.

Omstreeks 1916 verschijnt de draadloze telefonie. Het leger wordt uitgerust met mobiele posten die gebruik maken van demonteerbare antennes van 20 m hoogte.

De telegraaf en de telefoon met draad worden voortaan in de achterhoede gebruikt.

Oproepen worden gecodeerd om de identiteit van eenheden te verbergen; namen van officieren, locaties of uuraanduidingen zijn verboden of worden gecodeerd. .

Wist je dat ...

- Vliegtuigen worden met radiozenders uitgerust, zodat piloten hun observaties aan grondposten kunnen overmaken. Boodschappen ontvangen kunnen ze echter niet. De zendpost neemt de plaats in die normaal gezien aan de observator wordt voorbehouden

De tank

De tank ontstaat om de vastgelopen loopgravensituatie te doorbreken en een antwoord te bieden op de machinegeweren die infanterie-uitvallen onmogelijk maken. Het doel is mobiele kanonnen over alle soorten terreinen te laten oprukken, terwijl de manschappen toch beschermd blijven.

De tank wordt gelijktijdig in Frankrijk en in Engeland ontwikkeld.

Wist je dat ...

- De Engelsen gebruiken het codewoord "tank" om hun uitvinding geheim te houden. Ze bedenken eerst "Water Carrier" als naam, zagezegd een instrument om het Russische leger van water te voorzien. Maar vermits de initialen op "WC" uitkomen, wordt al snel het woord "tank" verkozen (reservoir, kuip). Het codewoord is als naam blijven hangen

De uitvinding staat een grote toekomst te wachten, maar werkt voorlopig nog niet optimaal.

Bij de positieve punten kan worden opgetekend dat de tank aan bombardementen weerstaat, dat hij op alle terreinen kan worden ingezet, dat de vuurcadans zeer hoog ligt en dat de vijand vanop een zekere afstand kan worden aangevallen.

De minpunten zijn dan weer dat de tank door oververhitting regelmatig defect raakt en dat zijn progressie van de weersomstandigheden afhangt. Omdat moderne communicatietechnieken zoals de radio ontbreken, gebruikt de tank duiven om te communiceren. Maar zo kan de vijand uiteraard gemakkelijk de hand op boodschappen leggen.

Wist je dat ...

- De tankbemanningen hebben het zwaar te verduren: de ruimte is uiterst beperkt, de temperatuur loopt hoog op, het lawaai is oorverdovend en de geur van brandstof zo verstikkend
- De inzittenden moeten een beschermingsmasker dragen. Dat stalen masker, dat op ooghoogte uitgesneden en geplooid is, heeft onderaan een metalen net dat bescherming moet bieden tegen de metalen splinters die van de zijwanden afspringen wanneer het voertuig door een projectiel wordt getroffen.
- Het zicht vanuit de tank is nagenoeg onbestaande en de bemanning heeft dan ook de grootste moeite om zich op het slagveld voort te bewegen.

De eerste gevechtstanks verschijnen op 15 september 1916 bij Flers in de Somme. Hun inzet is een mislukking en hoewel de Duitsers totaal worden verrast, repliceren die al snel met de bouw van gepantserde voertuigen. De ontplooiing van 400 Britse pantsers op 20 november 1917 in Cambrai is veel overtuigender, want de Duitse linies worden doorboord.

Het eerste tankgevecht vindt op 24 april 1918 in Villers-Bretonneux in de buurt van Péronne plaats. Drie Duitse tanks komen tegenover drie Britse Mark IV's te staan. Die laatste kunnen de Duitsers terugdringen. Zo kan Villers-Bretonneux worden heroverd, waardoor de weg naar Amiens wordt afgesneden.

Wist je dat

Het Museum bezit drie tankmodellen uit de Eerste Wereldoorlog.

- De Renault FT 17: licht pantservoertuig voor directe ondersteuning van de infanterie. Bewapening in een toren die over 360° kan draaien. Voorzien van rupsen.
- De Whippet (windhond) is de eerste Britse lichte tank.
- De Mark IV: voorzien van rupsen om niet op obstakels vast te lopen. Het is het enige exemplaar ter wereld dat zijn oorspronkelijke kleuren nog heeft.

De vlammenwerper

De vlammenwerper wordt voor de eerste keer in februari 1916 door de Duitsers in Verdun gebruikt. Daarna zetten ze het wapen in juli 1916 tegen de Britten in, wat grote paniek in die rangen veroorzaakt. Het wordt echter aan de kant geschoven: de barbaarse machine is zowel omslachtig als hinderlijk in gebruik en heeft een beperkte dracht. Het kan enkel door soldaten te voet vanuit een loopgraaf worden aangewend. De operatoren zijn dus uiterst kwetsbaar.

De oorlog onder zee

De onbeperkte duikbotenoorlog en zijn impact op de navigatie voor de Belgische kust
Als antwoord op de Britse blokkade lanceren de Duitsers op 4 februari 1915 een allesomvattende

duikbotenoorlog tegen alle geallieerde en Britse koopvaardijsschepen die in Britse wateren varen. Enkel de koopvaardijsschepen die onder neutraal paviljoen varen, worden gespaard.

Duitse onderzeeërs (U-Boote) manoeuvreren in de ondiepe Belgische wateren. Ze varen dikwijls aan de oppervlakte en duiken enkel bij gevaar, bijvoorbeeld wanneer ze door een vliegtuig gespot worden. In de loop van het conflict lopen talloze duikboten echter vast op de vier zandbanken voor de Belgische kust. De bewapening van de duikboten bestaat uit mijnen en Maxim-machinegeweren of kanonnen van klein kaliber die op de buitenzijde zijn bevestigd. Ze hebben vooraan en achteraan ook (maximum vier) torpedobuizen. Vijandelijke schepen worden meestal met een torpedo geïmmobiliseerd en dan vanaf de oppervlakte met het kanon tot zinken gebracht.

Illustraties



Gasaanval, AVB



Belgische soldaten dragen de eerste rudimentaire beschermingen tegen het gas, WHI

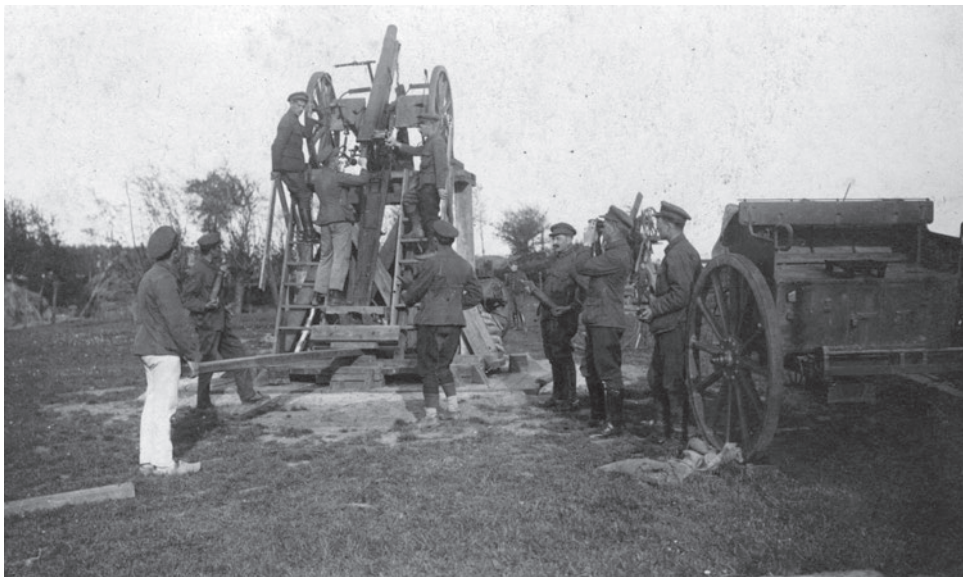

Eerste “geknutselde” luchtafweerkanon, Belgisch front, WHI



Tank Whippet, WHI

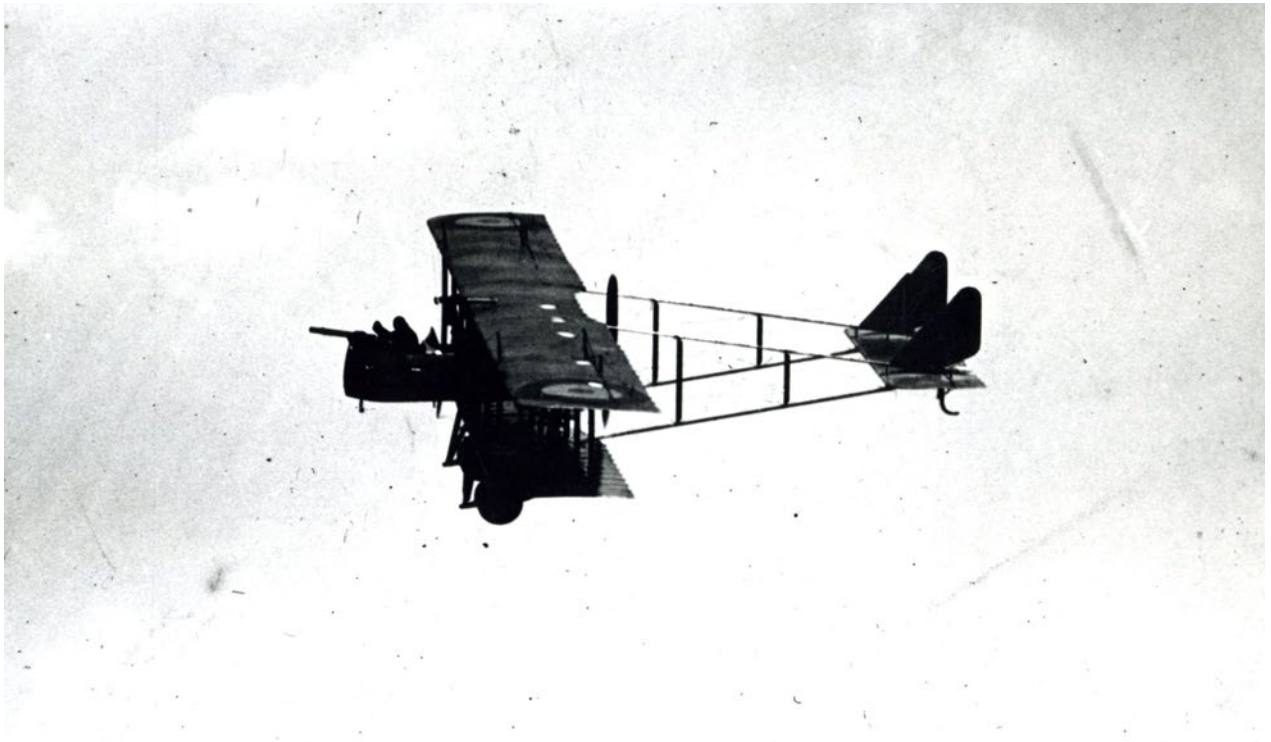

Farman MFX, WHI



MERCKEM (1918) Avec la mitraillette boche à la ferme Bourgeois

Duits machinegeweer, oorlogsbuit, WHI

Getuigenissen

“Van gasmaskers kon evenwel niet gesproken worden, het waren slechts enige lappen gaas waartussen een zeker produkt tot zuivering van de lucht. Het masker bedekte de mond en de neus en werd vastgebonden met twee linten achter het hoofd. Een afzonderlijke caoutchouc bril met micaglazen, diende tot bescherming der ogen.”

L. Comhaire, Oorlogsbelevissen

(februari 1915)

“Het waren dagen van heerlijk zomerweder gedurende dewelke de oorlog verplaatst scheen van de aarde in de lucht : Duitse vliegeniers kwamen dagelijks op verkenning en leverden slag met geallieerde vliegkrachten.”

A. Bocklandt, Mijne Oorlogsherinneringen

“Dagelijks immers werd het dorp hevig beschoten; ook bij nachte was het een akelig iets, de houwitsers suisend te hooren schuifelen en verraderlijk neer te ploffen, de shrapnels boven ons hoofd te voelen openbarsten, zoodat de loodkogels er van langs deuren en vensters binnendrongen.”

A. Bocklandt, Mijne Oorlogsherinneringen

Activiteitenfiche 4

De nieuwe technologieën

Tijdens de Eerste Wereldoorlog verschijnen nieuwe oorlogstechnieken die de gevechten en het leven van de soldaten wijzigen.

Vervolledig de tabel hieronder, door de vitrines te bekijken en door de definities te lezen.

| Definitie | Techniek | Land | Nieuwe technologie tijdens de Eerste Wereldoorlog |
|---|----------|------|---|
| Chemisch product dat de ogen doet tranen, doet hoesten, verstikt of verbrandt. Werkt in op de ogen, de neus, de huid. | | | Juist / Fout |
| Gepantserd voertuig voor alle terreinen uitgerust met kanonnen | | | Juist / Fout |
| Vormt een radioactieve rookpluim en de vorm van een paddenstoel | | | Juist / Fout |
| Wapen dat automatisch laadt en tot 600 kogels per minuut kan afvuren | | | Juist / Fout |
| Observatie en luchtbombardement | | | Juist / Fout |
| Werpwapen dat kanonballen wegslingert | | | Juist / Fout |
| Wapen met afstandsbediening dat observatie en beschietingen vanuit de lucht mogelijk maakt | | | Juist / Fout |
| Metalen onderdelen die het lichaam bedekken en beschermen | | | Juist / Fout |

Tijdens het bezoek

Ziekte en dood

In vergelijking met vroegere conflicten, zoals de napoleontische oorlogen of de Frans-Pruisische oorlog van 1870, eist de oorlog van 14-18 een bijzondere zware tol aan mensenlevens. Op het einde van de oorlog hebben in alle kampen samen 10 miljoen mensen het leven gelaten en worden meer dan 25 miljoen gewonden en vermisten betreurd.

Deze hallucinante cijfers zijn te wijten aan de vermenigvuldiging van massaoffensieven die de generale staven voeren zonder rekening te houden met de technologische ontwikkelingen van de oorlog. Talloze soldaten overlijden ook door ziekte of ongevallen. Regen, bijna constante vochtigheid, kou, hitte, slechte voeding, ongedierte en gebrek aan hygiëne maken van de loopgraven een broeihaard van allerlei epidemieën, waaronder de beruchte "loopgravenkoorts".

De gezondheidsdienst van het Belgische leger

Met de terugtrekking van het Belgische leger in 1914 worden inderhaast hospitalen in de buurt van het Franse Calais opgezet.

Zodra het front gestabiliseerd is, creëren de militaire overheden drie hospitalen achter de frontzone in onbezet België, in de duinen tussen De Panne en de Franse grens. De plek wordt uitgekozen vanwege de communicatiemogelijkheden (het kanaal Nieuwpoort-Duinkerke en de spoorweglijn Diksmuide-Duinkerke) die een vlotte evacuatie van gewonden en herstellenden en een doeltreffende bevoorrading mogelijk maken. De streek blijft ook van bombardementen gespaard omdat ze ver achter het front ligt.

Een eerste militair hospitaal wordt op initiatief van professor Depage en met hulp van het Rode Kruis in december 1914 in hotel L'Océan in De Panne opgericht. Koningin Elisabeth steunt het project van bij de start. Dat eerste hospitaal wordt een referentiecentrum voor dokters die er de laatste medische praktijken komen ontdekken, evenals een laboratorium voor studies inzake chirurgie, radiologie (aanwezigheid van Marie Curie), bacteriologie, biochemie, anatomische pathologie, farmacie, neurologie, oftalmologie, stomatologie, urologie, venerologie, kinesitherapie, orthopedie en revalidatie (deze laatste afdeling fabriceert ook prothesen). In L'Océan wordt spitstechnologie ontwikkeld in vakgebieden zoals bacteriologie, radiologie en bloedtransfusie. De verwondingen veroorzaakt door granaten, granaatscherven, prikkeldraad en gas stimuleren het onderzoek.



Hospitaal L'Océan, WHI

Een tweede Belgisch militair hospitaal, het Belgian Field Hospital (aanvankelijk in Veurne) wordt in februari 1915 in Hoogstade opgezet; een derde, het militair hospitaal van Cabour, wordt in april 1915 in Adinkerke ingericht en specialiseert zich in chirurgie. Elke instelling staat voor een sector van het front in en beschikt over een vooruitgeschoven heelkundige post.

De evacuatie van de gekwetsten

De evacuatie van de gekwetsten vormt een levensgroot probleem

In de loopgraaf zelf verstrekt de bataljonsarts met de hulp van brancardiers-verplegers de eerste zorgen: het stelpen van bloedingen, het aanbrengen van verbanden, het spalpen van gebroken ledematen.



De gewonde wordt dan naar de regimentshulppost overgebracht. De patiënt wordt - op een draagberrie als hij invalide is - van het front verwijderd, maar enkel als de verwonding dat toelaat. Aanvankelijk is deze

hulppost niets anders dan een barakje dat er iets minder slecht aan toe is dan alle andere; later wordt dat een betonnen optrekje of een golfplaten schuilplaats met het rode kruis van Genève. Daar wordt de patiënt grondiger onderzocht en vervolgens wordt hij op in een ziekenwagen naar het fronthospitaal gevoerd.

In 1916 worden in de buurt van de voorste linies vooruitgeschoven heelkundige hulpposten opgericht. Zo kunnen ernstige gevallen meteen geopereerd worden en wordt transport vermeden. Vooral in geval van verwondingen aan de buik zijn dergelijke transporten immers dikwijls dodelijk. Een van die posten bevindt zich in de gepantserde kelder van een brouwerij in Nieuwpoort, een andere in Sint-Jans-Molen, een derde in Oudekapelle (Grognes) en een laatste in Abeelenhof. De uiterst getalenteerde chirurgen die er werken, geven van ongekennde toewijding blijk en passen nieuwe technieken toe. Ze redden heel wat levens. De installaties zijn semipermanent, want ze moeten naargelang de ligging van het front verplaatst kunnen worden. Ze beschikken over radiologische toestellen, heelkundige ziekenwagens en vrachtwagens voor sterilisatie of intensieve zorgen.

De verdere behandeling en het herstel van de gewonden gebeurt in hospitalen in Frankrijk (Calais, Saint-Jean-Cap-Ferrat, Bretagne,...).



Wist je dat ...

- De brancardiers die de gewonden van het slagveld weghalen en ze naar de hulpposten voeren, zijn hoofdzakelijk priesters, religieuzen en leerkrachten wier beroep een gevechtsverbod oplegt.

Ziektebeelden en medische ontwikkelingen

De oorlog draagt bij tot de ontwikkeling of uitvinding van diverse technieken die de oorlogsgeneeskunde en de hulpverlening aan oorlogsslachtoffers moderniseren.

Aan het front krijgen de dokters eerst en vooral met chirurgische ingrepen te maken en die discipline ontwikkelt zich daardoor sterk.

Ontsmetting van de verwondingen

Niet enkel transport blijkt dikwijls fataal voor de gewonden, ze bezwijken ook aan infecties. De wonden zitten meestal vol modder of stukjes textiel en moeten dus ontsmet worden om tetanus of koudvuur te vermijden. De Franse dokter Carrel (1873-1944) en de Britse chemicus Henry Dakin (1880-1952) werken een systeem uit van ononderbroken spoeling van wonden met een vloeistof (natriumhypochloriet) om alle microben te verwijderen

Bloedtransfusie

Een gewonde die veel bloed heeft verloren, kan soms door bloedtransfusie worden gered. Bloedtransfusies gebeuren steeds rechtstreeks, van de ene arm naar de andere. Het is dan inderdaad nog niet mogelijk bloedbanken aan te leggen, want het afgetapte bloed coaguleert, waardoor het niet langer voor transfusie kan worden gebruikt.

In 1913 ontdekt de Belgische arts Albert Hustin (1882-1967) dat natriumcitraat de stolling van bloed tegengaat. Uitgestelde transfusies zijn van dan af dus mogelijk .



De ontwikkeling van medische radiografie

Om levensreddende operaties te kunnen uitvoeren, moeten de chirurgen een beeld hebben van de vreemde elementen die in het vlees, de beenderen of de organen van de gewonde soldaten verspreid zitten. Door de radiografie kunnen vreemde voorwerpen beter gelokaliseerd worden en kunnen ze met een elektromagneet gemakkelijker verwijderd worden.

Wist je dat ...

- Marie Curie, de wetenschapster die beroemd werd met haar werk over radioactiviteit, rust vrachtwagens met radiologietoestellen uit en zet die langs het Belgische front op.
- Marie Curie en haar dochter Irène geven het medisch personeel opleidingen in radiografietechnieken.

Tijdens de Eerste Wereldoorlog ontstaan ook nieuwe ziektebeelden, veroorzaakt door het gebruik van nieuwe wapens. De ravages die reeds in vroegere oorlogen werden aangericht, stijgen nu exponentieel.

Het gas

De soldaten die aan gas werden blootgesteld, vertonen verschillende aandoeningen: verstikking, blindheid, brandwonden, enz. Dokters moeten improviseren om aan die nieuwe verwondingen het hoofd te kunnen bieden. Ze gebruiken atropine, een middel dat de luchtwegen vrijmaakt.

Dr. Nols maakt in het hospitaal van Cabour speciale beademingsapparaten voor slachtoffers van gasaanvallen. De slachtoffers krijgen af te rekenen met longaandoeningen (bronchitis, longontsteking); kinesitherapie helpt hen om beter te ademen.

Sommigen overleven een gasaanval niet, anderen ontsnappen met longaandoeningen of tijdelijke of permanente blindheid.

Fysieke verminkingen: amputaties en aangezichtsvervormingen (“gueules cassées”, gebroken tronies)

Met hun enorme vuurkracht zaaien de industriële wapens niet enkel de dood, ze verminken ook op grote schaal.

De frontdokters, opgeleid om in noodsituaties te handelen, nemen radicale beslissingen zoals amputatie. Door het verlies van een lidmaat of een zintuig ziet het slachtoffer zich verplicht aan de hand van functionele revalidatie een nieuwe verhouding met zijn lichaam op te bouwen. Hij moet met zijn prothese leren leven en/of nieuwe vaardigheden ontwikkelen.

Bij de verminkten bekleden diegenen die in het aangezicht werden getroffen een bijzondere plaats. In Frankrijk krijgen ze de naam “gueules cassées” mee, gebroken tronies. De functionele reconstructie krijgt in dit specifieke geval ook een niet te verwaarlozen esthetische dimensie. Wanneer de herstellende chirurgie ontoereikend blijkt, wordt getracht de levenskwaliteit van de slachtoffers met prothesen te verbeteren.

Wist je dat ...

- Kunstenaars zetten hun talenten in dienst van diegenen die aangezichtsverwondingen opliepen. De Franse beeldhouwster Jane Poupelet en de Amerikaanse kunstenaress Anne Coleman Ladd, echtgenote



Militair instituut voor professionele revalidatie te Port-Villez, WHI

van een chirurg, creëren in hun ateliers protheses, maskers met valse ogen en een bril, valse neuzen, valse monden met open lippen om te kunnen ademen, ...

- Het vervaardigen van maskers verloopt in verschillende stappen:
 - plaasteren afdruk van het aangezicht van de verminkte soldaat;
 - afgietsel in boetseerlei van de ontbrekende delen op basis van vooroorlogse foto's
 - afgietsel in was van het op die wijze opnieuw samengestelde aangezicht;
 - vervaardiging van een koperen masker via chemische procedés (galvanotechniek);
 - het masker wordt beschilderd (huidskleur, snor of baard indien nodig) met een afwasbare en lichtbestendige verf;
 - het masker wordt achterop het hoofd met onzichtbare draad vastgemaakt;
 - het masker wordt aan het aangezicht en de littekens aangepast om niet te verwonden.

Mentale problemen en zenuwstoornissen

Het toenemende geweld van de gevechten verwondt niet enkel het lichaam, ook de geest wordt getroffen. Het aantal soldaten met mentale problemen (hallucinaties, nachtmerries, depressies, enz.) en zenuwaandoeningen (verlamming, beving, verlies van het spraakvermogen en het gehoor) stijgt, waardoor een aangepast therapeutisch antwoord onontbeerlijk wordt.

De term "shell shock" verschijnt voor het eerst in het Britse medische tijdschrift The Lancet in februari 1915. Het woord vindt een internationale weerklank en blijkt een hele waaier van ziektebeelden of mentale problemen en zenuwaandoeningen te dekken. Sommige soldaten kunnen niet meer bewegen, horen of spreken, hoewel ze geen zichtbare verwondingen vertonen, anderen vallen ten prooi aan achtervolgings- of grootheidswaanzin, hallucinerende soldaten weigeren nog naar de loopgraven te gaan of vliegen hun oversten in een bui van waanzin naar de keel.

Wist je dat ...

- Het Belgische leger huisvest voorlopige psychiatrische hospitalen in voormalige Franse kloosters.
- Met rust, regelmatige maaltijden en diverse activiteiten (toneel, muziek, tekenen, moestuin,...) wordt getracht de zieken te helpen. Gespecialiseerde artsen staan de slachtoffers begripvol bij.

Ziekten: tyfus, dysenterie, bronchitis, longinfecties, tuberculose, ...

Vele soldaten bezwijken niet aan verwondingen, maar aan ziekten (bij de Belgen: 2 doden per kogel tegen 1 dode door ziekte – bij de Britten en Fransen gedurende de 4 oorlogsjaren: 6 doden per kogel tegen 1 door ziekte).

De loopgraven zijn een microkosmos waarin een verscheidenheid aan ziektebeelden opduikt, niet enkel te wijten aan oorlogsverwondingen, maar ook aan het gebrek aan hygiëne en comfort, aan de aanwezigheid van ongedierte, aan de weersomstandigheden, aan vermoeidheid en slapeloosheid en aan angst.

De slachtoffers van gas krijgen af te rekenen met longaandoeningen (bronchitis, longontsteking);

Vooraf de voeten hebben het hard te verduren. Tijdens marsen doen soldaten met pijnlijke voeten soms

hun schoenen uit. Op hun geïnfecteerde voeten, blootgesteld aan vochtigheid en voortdurende koude, verschijnen zweren en huidziekten. Het verschijnsel wordt “loopgraafvoet” genoemd.

De dood

De oorlog eist meer dan 10 miljoen levens. In België sneuvelen ongeveer 40.000 soldaten, een relatief beperkt aantal in vergelijking met de bloedbaden bij de Fransen en de Britten.

Les corps des soldats morts sont regroupés et les petits cimetières se multiplient aux abords des postes. De doden worden samengebracht en rond de hulpposten ontstaan tal van kleine begraafplaatsen. Kruisen, dikwijls zonder naam, duiken overal in het landschap op en de overlevenden leggen er bloemen neer. De lichamen worden vervolgens in grote militaire begraafplaatsen in Adinkerke, De Panne, Hoogstade en Westvleteren gegroepeerd. De religieuze diensten zijn collectief: soms worden tot twintig doden simultaan begraven.

Wist je dat ...

- De dode soldaten waarvan het lichaam niet teruggevonden wordt, krijgen een eerbetoon op de muren van gedenktekens voor de vermisten. Een van de belangrijkste in die categorie is de Menenpoort in Ieper.



Menenpoort, Ieper

Illustraties



Draagberrie op wielen, Belgisch front, WHI

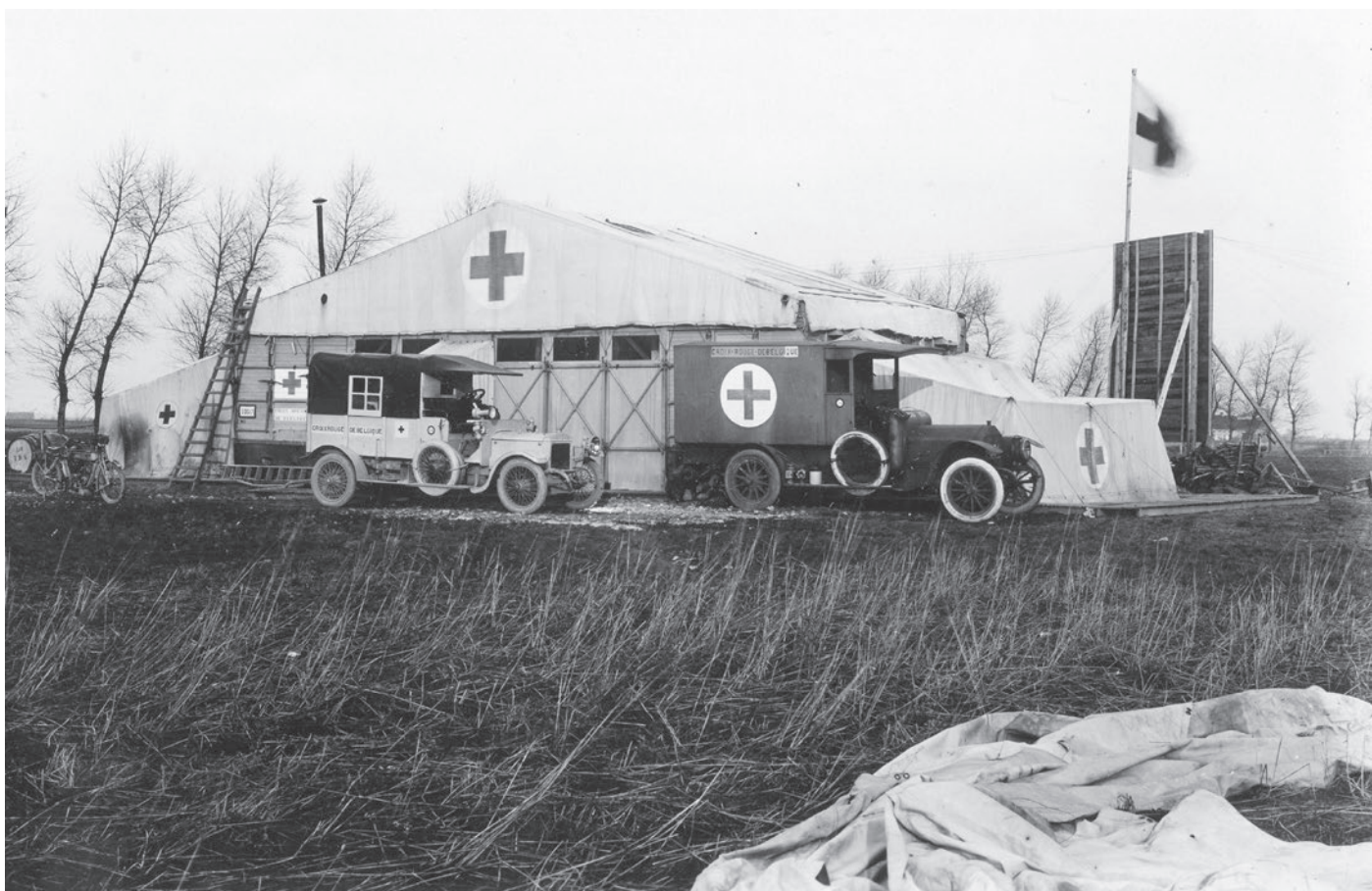

Vooruitgeschoven heelkundige post van Sint-Jans-Molen, WHI

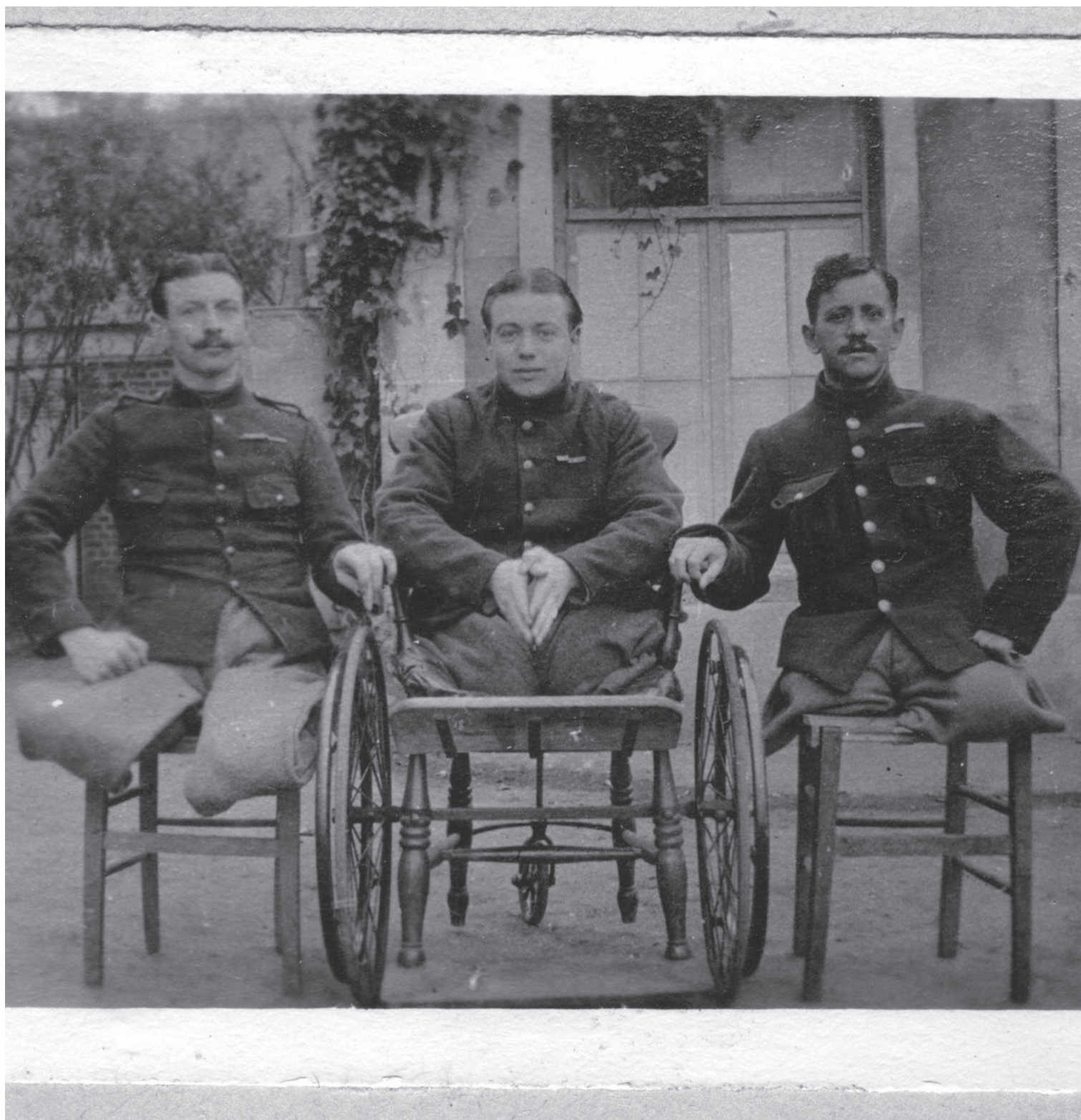

De professionele heroriëntering van verminkten is een van de grote uitdagingen voor de Belgische Staat, WHI



Centrale begraafplaats of geïsoleerd graf: de levenden worden overal met de dood geconfronteerd, WHI



De hospitalen in onbezette België, Frankrijk en Groot-Brittannië vangen de Belgische gewonden op, WHI

Getuigenissen

13 juni 1916

“Wat ‘n leed eer we de sukkelaar op de berrie hebben en dan moeten we deze, in bukkende houding, echt voortslepen. ‘t Is een ware martelie. Ik houd het een tijdje vol, doch moet het weldra opgeven: het zweet druppelt me langs alle zijden van het aangezicht en mijn rug is al gebroken. (...) Dan weer maar verder. Hoe moeilijk en afmattend is het in die boyau een berrie te dragen; op sommige plaatsen is hij te eng en dan rijt men zich de handen stuk tegen de ruwe zakjeswanden.”

VOLS, Jos, Zo was mijn oorlog: uit het dagboek van een brancardier

Novembre 1914, p.28

“Mannen, die van het front komen, die dag en nacht hun klederen aan het lijf hebben, terwijl zij steeds slapen of gezeten zijn in schuren, zolders of stallen, in schuilplaatsen, bedekt met vuil, verbakkeld, stinkend stro, of in voorposten op de kille slijkerige grond waar het niet mogelijk is hun lichamelijke reinheid te onderhouden, dat voortdurend onderhevig staat aan het ongedierte. Alle soorten soldaten met alle soorten ziekten komen te Steenkerke toe, om in de infirmerie te worden opgenomen. De ene min of meer lichamelijke zuiver, zij die tijdens de rustdagen aan de ene of andere gracht zich met onzuivere afloopwater het lichaam wassen; anderen die zich stellen in al dat onaangename en zich niet bekommeren in hetgeen rond of op hun lichaam gebeurt.”

Louis Comhaire, Hij en de anderen tijdens 1914-18. Oorlogsbelevissen, Deel II, p.28.

Activiteitenfiche 5

Ziekte en dood

Plaats de foto's in de juiste volgorde, om het parcours van de gewonde te volgen.

Omcirkel de stappen waarvoor je objecten in de vitrines vindt en benoem ze.





Tijdens het bezoek

De eerste WERELDoorlog

De Europese naties spelen in de oorlog de hoofdrol, maar ze slepen heel wat andere landen in het conflict mee. Daarom is er sprake van een wereldoorlog.

De collectie m.b.t. de Eerste Wereldoorlog die in het Museum wordt bewaard, is een van de rijkste en meest gevarieerde ter wereld. Het Legermuseum kan er prat op gaan zowat alle oorlogsvoerders te kunnen illustreren, met uitzondering van Bulgarije en Griekenland. Daardoor kan het mondiale aspect van de oorlog worden benaderd en kunnen de wereldwijde implicaties worden bestudeerd.

De koloniale mogendheden

De Europese landen zijn ook mogendheden die met hun koloniale ambities de oorlog voeden.

Frankrijk en Groot-Brittannië zijn in die periode de twee grootste koloniale rijken. Ze hopen hun bezittingen nog uit te breiden, uiteraard ten koste van hun vijanden (Duitse kolonies in Afrika, Ottomaanse bezittingen in het Midden-Oosten).

Duitsland bezit Afrikaanse kolonies die moeilijk te verdedigen zijn omdat het land geen overwicht op zee heeft. Maritieme dominantie verkrijgen is dan ook een van de doelstellingen van de oorlog.

België moet zich op de Europese scène laten gelden om zijn Congolese kolonie voor de hebzucht van de grote mogendheden te behoeden en eventueel oude Duitse kolonies in de buurt te verwerven.

Er wordt in de verschillende Afrikaanse kolonies gevochten en koloniale troepen worden op het Europese front ingezet.

De Aziatische landen stappen ook in de oorlog, dikwijls om redenen van regionale politieke invloeden. De Japanse regering verklaart op 23 augustus 1914 de oorlog aan Duitsland. De verlokkelijke Duitse bezittingen in Azië en de mogelijke uitbreiding naar het oosten toe voeden de Japanse dromen en ambities. Japan hoopt van de gelegenheid gebruik te maken om Duitse kolonies in de Stille Oceaan te annexeren (de Marianen, Samoa, de Marshall eilanden en een deel van Nieuw-Guinea).

Onder Franse druk verklaart Siam (het huidige Thailand) op 22 juli 1917 de oorlog aan Duitsland en stuurt het een expeditionair korps van 1.500 vrijwilligers naar het Europese westfront. Het hoopt zo het Westerse juk te kunnen afschudden.

In 1917 stappen de Verenigde Staten in de oorlog, waardoor het aantal oorlogvoerende landen nog toeneemt.

Wist je dat ...

- De overzeese strijders hebben heimwee en lijden onder het feit dat ze hun familie jarenlang niet kunnen zien.
- De voor hen ongekende weersomstandigheden en de taalbarrière maken het allemaal nog moeilijker.

Frankrijk

Frankrijk doet ruimschoots een beroep op zijn kolonies om de verliezen van de nationale troepen te compenseren: 180.000 soldaten uit West-Afrika en de evenaarsstreek (onder wie de beruchte tirailleurs sénégalais), 50.000 manschappen uit Algerije (de zoeaven), 38.000 manschappen uit Tunesië en 14.000 uit Marokko. Daarbij komen dan nog 50.000 Indochinezen en 40.000 manschappen uit Madagaskar. De oorlog eist 66.000 koloniale levens. Inlijving gebeurt in principe op vrijwillige basis, maar de koloniale overheid oefent heel wat druk uit om rekrutering te bevorderen.

België

De Belgische kolonie Congo is neutraal, net zoals het moederland. Door de invasie van België en de bedreiging die de Duitse kolonie in Oost-Afrika bij de Congolese grenzen vormt, verklaart Congo op 28 augustus 1914 Duitsland de oorlog. De Belgische kolonie beschikt over de Openbare Weermacht, troepen die eerder bedoeld zijn om de orde te handhaven dan wel om als een echt leger op te treden. Ze bestaat uit blanke officieren en onderofficieren die Afrikaanse soldaten (Congolese vrijwilligers of dienstplichtigen) omkaderen en aanvoeren. De Openbare Weermacht neemt aan vier campagnes deel: in Kameroen met de Franse troepen, evenals in Noord-Rhodesië, Tabora en Mahenge aan de zijde van de Britse troepen. Vermits het land niet over een wegennetwerk beschikt, zijn dragers onontbeerlijk. Die dragers worden zagezegd op vrijwillige basis gerekruteerd, maar worden eigenlijk gedwongen door stamhoofden die zelf door de Belgische overheden onder druk worden gezet. De dragers staan in voor het transport van artilleriestukken, militair en medisch materiaal, munitie en levensmiddelen. De oorlog eist in hun kringen een zware tol: uitputting en ziekten dunnen hun rangen uit. De Openbare Weermacht wordt nooit op het Europese continent ingezet. De kolonie draagt ook tot de geallieerde oorlogspanning bij door levensmiddelen en ertsen aan te leveren.

Groot-Brittannië: kolonies en het Gemenebest

Groot-Brittannië mobiliseert naast 6 miljoen Britten ook zo'n 3 miljoen overzeese soldaten (vooral uit de dominions – Australië en Canada – en in India).

De deelname aan de oorlog is een belangrijke stap in de bevestiging van de identiteit van de dominions. Door hun inzet gaan de Canadezen, Zuid-Afrikanen, Australiërs en Nieuw-Zeelanders inspraak eisen in de manier waarop de troepen worden gebruikt. Binnen de Britse regering wordt daarom een *Imperial War Cabinet* opgericht.

Net zoals dat het geval is voor de Canadezen, scherpt de oorlog (en dan vooral Gallipoli) de Australische nationale identiteit aan

Die inzet van Indië heeft echter geen invloed op de houding die Groot-Brittannië tegenover zijn kolonie inneemt: de kolonie wordt nog steeds nauwlettend in het oog gehouden. Die situatie wakkert een hevig nationalisme aan, dat Gandhi tracht te kanaliseren door burgerlijke ongehoorzaamheid en geweldloosheid te prediken.

Wist je dat ...

- Het is een Canadese dokter, John McCrae, die in mei 1915 in Ieper het beroemde gedicht "In Flanders Fields" schrijft. Daarin worden de klaprozen die in de Vlaamse velden groeien in verband gebracht met het bloed dat de soldaten voor de natie geven.
- De papieren klaproos, die telkens op 11 november in het knoospunt wordt gedragen of die in dodenkransen wordt verwerkt, is hét symbool van de doden van de Grote Oorlog geworden. Met de verkoop van die papieren klaprozen worden oud-strijders en hun families financieel ondersteund. Deze traditie bestaat in de Angelsaksische landen vandaag nog steeds

Werkkrachten in overvloed

Ze worden in het buitenland gerekruteerd en komen dikwijls van buiten Europa: het gaat om Maori's, inwoners van de Fiji-eilanden, zwarten uit Zuid-Afrika, kleurlingen uit de Kaap-provincie, Egyptenaren, Indiërs, Canadezen (houthakkers in het bijzonder), Chinezen.

Ze voeren grondwerken uit, herstellen wegen, vervaardigen spoorwegbielzen of leveren hout voor de loopgraven, schuilplaatsen, barakken en loopbruggen aan. Ze volgen de offensieven op de voet, vermits ze munitie aanvoeren en achtergelaten materiaal en munitie van het terrein afvoeren.

Na de oorlog zetten ze die taak voort: ze halen lijken en niet-ontplofte granaten van de vroegere slagvelden. Dat is niet zonder gevaar, want de lijken veroorzaken ziekten en door de nabijheid van het front zijn ze aan dezelfde gevaren als de soldaten blootgesteld.

Illustraties



Graf van een Chinese arbeider op de militaire begraafplaats van Lijzenhoek (Poperingen)



Indiase troepen aan het front in Vlaanderen, WHI

Getuigenis

“De Chinezen moesten na de oorlog het front ruimen. Ze verbleven in Belle in Frankrijk in het zottenkot. Alle vensters waren er dichtgemaakt, zodat ze er niet uit konden. Ze kwamen in groep van een man of veertig aangestapt, om de vijf meter bewaakt door Engelse soldaten. Ze moesten de lijken en munitie ruimen. Alhoewel men zei dat de Tjins niet konden schieten, deden ze het toch met allerlei geweren en munitie die ze op het front vonden. De mensen durfde gedurende de dag zelfs niet meer buitenkomen en wachtten ‘s avonds tot ze weer weg waren. Het eerste meisje dat in Ieper na de oorlog begraven werd, werd door Tjings doodgeschoten op de Kemmelseweg.”

DUMOULIN, Koenraad, VANSTEENKISTE, Steven, VERDOODT, Jan, Getuigen van de Grote Oorlog: getuigenissen uit de frontstreek, Koksijde, De Klaproos, 2001, témoignage de Gabriella Vanpeteghem (née en 1908), Dranouter, p. 143.

Activiteitenfiche 6

De eerste WERELDoorlog

Tijdens de oorlog vechten troepen uit de hele wereld aan geallieerde zijde. Hieronder vind je voorwerpen die aan soldaten van verschillende landen toebehoren. Zoek ze op in de vitrines, geef hun land aan.



Tijdens het bezoek

Propaganda

Oorlogen worden niet enkel op het slagveld gewonnen of verloren. Ze moeten ook de geestesgesteldheid bewerken. Propaganda bestaat al in de oudheid, maar de Eerste Wereldoorlog gaat die met moderne, technologische of psychologische middelen exponentieel ontwikkelen.

De regeringsagentschappen

De waarheid verdraaien, acties, gevoelens en personages verheerlijken, het front en de achterhoede (= de burgers) in eenzelfde voornemen verenigen, de inzet en de offers rechtvaardigen: dat zijn de doelstellingen van de propaganda

Hoewel ze aanvankelijk op tamelijk geïmproviseerde wijze verloopt, gaat de officiële staatsinformatie in een tweede fase veel georganiseerder verspreid worden, in een mengsel van censuur, desinformatie en propaganda. Zelfs de geaccrediteerde oorlogscorrespondenten krijgen slechts een gedeeltelijke informatie die volledig door de militaire overheden wordt bepaald.

Alle oorlogvoerende landen, inclusief België, gaan regeringsagentschappen creëren die officiële propaganda verspreiden.

Wist je dat ...

- In 1915 besluit het Belgische ministerie van Oorlog een fotografisch archief samen te stellen. Dat moet historische documentatie verzamelen, de nationale jeugd opleiden en propaganda-artikels in het buitenland illustreren. Zo wordt de fotografische dienst geboren.
- In 1916 creëert de generale staf, met de steun van koning Albert I, de "Section documentaire artistique de l'Armée belge en campagne" (de artistieke documentaire afdeling van het Belgische veldleger). De dienst moet de realiteit van de Belgische aanwezigheid in de oorlog tonen en een reeks kunstenaars groeperen die de frontlandschappen schilderen.

De media

Tijdens de Eerste Wereldoorlog doet propaganda een beroep op verschillende media: affiches, vlugschriften uitgestrooid over vijandelijke linies om de soldaten tot desertie aan te zetten of om het moreel van de bevolking onderuit te halen, de pers wordt gecensureerd, bewaakt, gemanipuleerd (het Belgische ministerie van Oorlog geeft "De Legerbode" uit, een echt propagandaorgaan waar de soldaten geen dupe van zijn), foto's (aanvankelijk mogen de Franse kranten enkel Duitse doden tonen), reclame (industriële en handelaars gebruiken oorlogsbeelden om hun producten te illustreren), postkaarten tonen patriottische beelden of teksten, liedjes verheerlijken de moed van de strijders en veroordelen de vijand die als een barbaar wordt voorgesteld, kinderboeken scherpen de vaderlandsliefde van de kinderen aan.

De affiches

Het Museum stelt verschillende affiches tentoon.

De affiches worden door de Staat uitgegeven, op straat en in openbare gebouwen (cafés?) uitgehangen. Het gaat om een visueel medium met een eenvoudig en direct beeld en met een beklijvende slogan die iedereen kan lezen en begrijpen.

Volgende thema's worden behandeld:

- In Groot-Brittannië moeten de vrijwilligers worden aangesproken omdat de rangen van het beroepsleger door de eerste offensieven danig werden uitgedund. Lord Kitchener, de minister van Oorlog, organiseert

- een uitgebreide rekruteringscampagne die de Britten ertoe gaat aanzetten zich in te lijven
- Staatsleningen: Om de oorlog te financieren doet de Staat een beroep op de vrijgevigheid en het plichtsbesef van de bevolking.
 - Verkopen, inzamelingen en liefdadigheidstombola's: De Belgische affiches moeten uiteraard eerst en vooral de neutrale (maar ook de andere) landen mobiliseren om bezet België materieel bij te staan en de behoeftigen (kinderen, gewonden, verminkten) te helpen.

Het vlugschrift

Het gaat hier om een klein pamflet dat het moreel van de vijand onderuit moet halen, dat het verzet steunt of tot desertie aanspoort. Vlugschriften worden met hele pakken tegelijk uit een vliegtuig gegooid.

De fotografie en de film

Ze neemt een hoge vlucht en foto's worden zowel door regeringsagentschappen als door soldaten in het bezit van een kleine Kodak Pocket gemaakt. De officiële fotografie is een uitstekend hulpstuk voor de propaganda, want het publiek heeft de neiging te geloven dat een foto de werkelijkheid weerspiegelt. De regeringen en militaire overheden omkaderen en leiden filmploegen. De gecontroleerde opnames moeten over het succes van de troepen getuigen.

Kunst

De kunstenaars werken ook voor de propaganda die de verschillende landen voeren.

In de zomer van 1916 wordt de "Section documentaire artistique de l'Armée belge en campagne" (= artistieke documentaire afdeling van het veldleger) opgericht. Alle kunstenaars van het Belgische leger worden hierin ondergebracht; ze worden verondersteld in propagandaberichten aan de moed en de ongelukken van het kleine België te herinneren.

De schilderijen geven zelden een heroïsche kijk op de oorlog, maar weerspiegelen eerder de verwoestingen, het leven in de loopgraven, de verveling of het lijden van de soldaten. De keurige slagorden, de charges van de cavalerie, de bontgekleurde uniformen: gedaan ermee. De kunstenaars worden lichamelijk door de oorlog getroffen en schilderen hun persoonlijke ervaringen.

De medailles

Medailles kunnen eveneens een propagandamiddel zijn (cf. die voor de Lusitania). Ze kunnen ook nationale helden eren (politieke leiders of oorlogsheren). Ze moeten de geesten mobiliseren.

Muziek

De militaire fanfares die in alle steden en dorpen defileren, ritmeren de optocht van de soldaten, maar moeten ook de troepen verheerlijken.

Populaire liedjes met aanstekelijke deuntjes vieren de moed van de eigen troepen of proberen de vijand belachelijk te maken.

De educatieve dienst heeft een pedagogisch dossier over propaganda gepubliceerd. Dat kan via de webstek van het Museum gedownload worden.

<https://www.klm-mra.be/D7t/nl/content/propaganda>

Illustraties

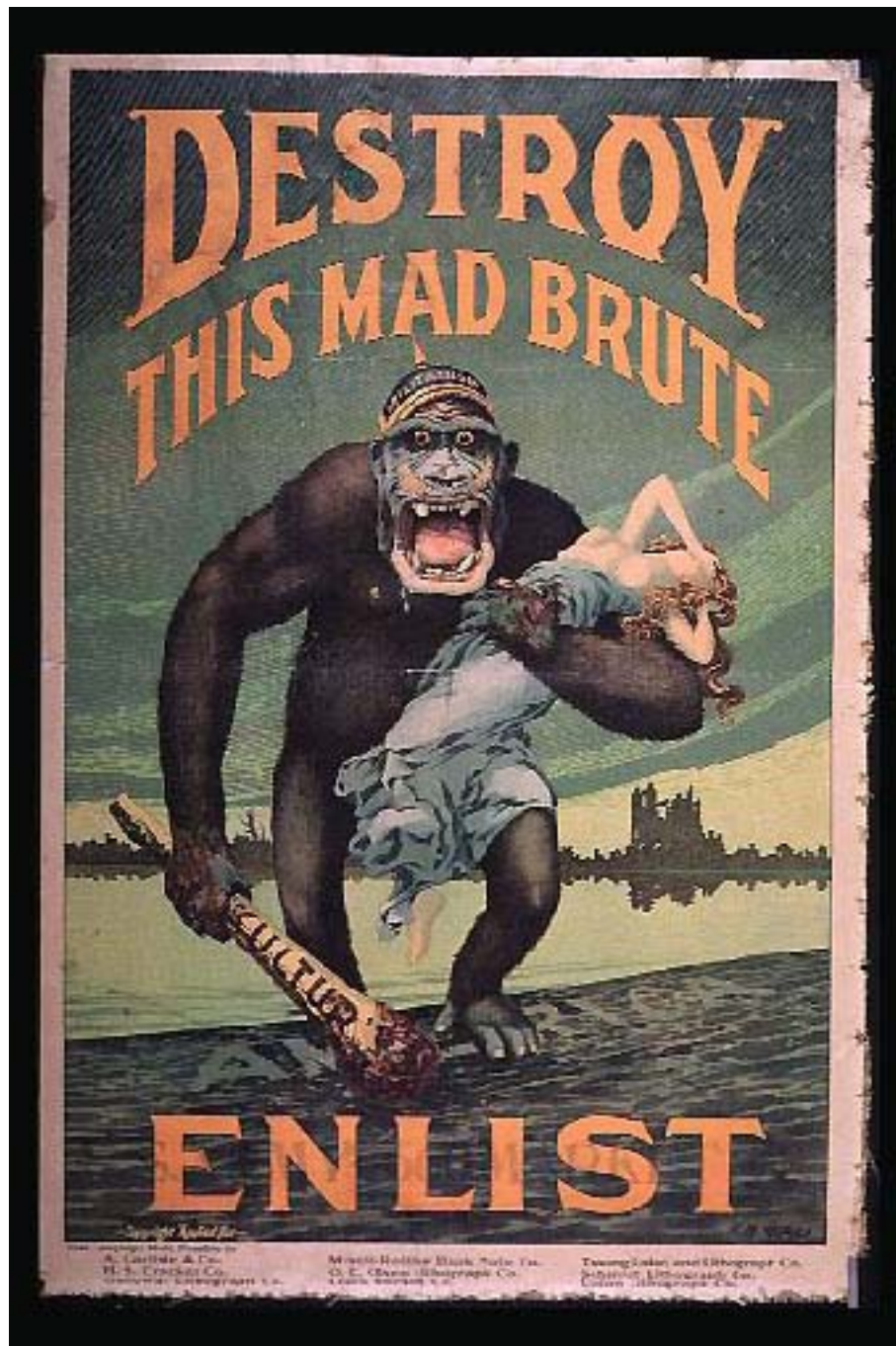

De vijand wordt voorgesteld als een wild beest dat een vrouw ontvoert. Die vrouw staat symbool voor alle onschuldige slachtoffers. Het woord "kultur" op de knots stigmatiseert het gebrek aan beschaving van de vijand, WHI.



Propaganda medaille ter herinnering aan de Lusitania bedacht door de inlichtingendienst van de Royal Navy, met de dood aan de kassa die tickets uitdeelt, WHI.

Getuigenis

“De Duitschers waren van dit alles goed op de hoogte : hun agentschappen in het bezette België en in de interneeringskampen wisten op sluiksche wijze dien geest van defaitisme aan te wakkeren en zij deden voor de oogen van rechtschapen Vlaamsche jongens de schoonste beloften flikkeren voor de toekomst der Vlaamsche zaak, voor hem persoonlijke belangen, voor begunstiging hunner families vooral wat de proviandeeringskwestie aanging. Op het Belgisch front ook waren de Duitschers voor de oplossing der Vlaamsche kwestie ten hunnen profijte wel te verstaan - ijverig aan ‘t werk : iederen nacht werden er uit de Duitse lijnen tracts en vlugschriften, waarin tot overloopen werd aangespoord, naar onze loopgraven geslingerd.”

A. Bocklandt, Mijne Oorlogsherinneringen

Activiteitenfiche 7

Propaganda

Propaganda tracht ook de kinderen van het nut van de oorlog te overtuigen. Patriottisme moet reeds op jonge leeftijd worden aangewakkerd.

Hieronder vind je verschillende objecten die voor kinderen zijn bestemd. Verbind elk object met een propaganda-argument.

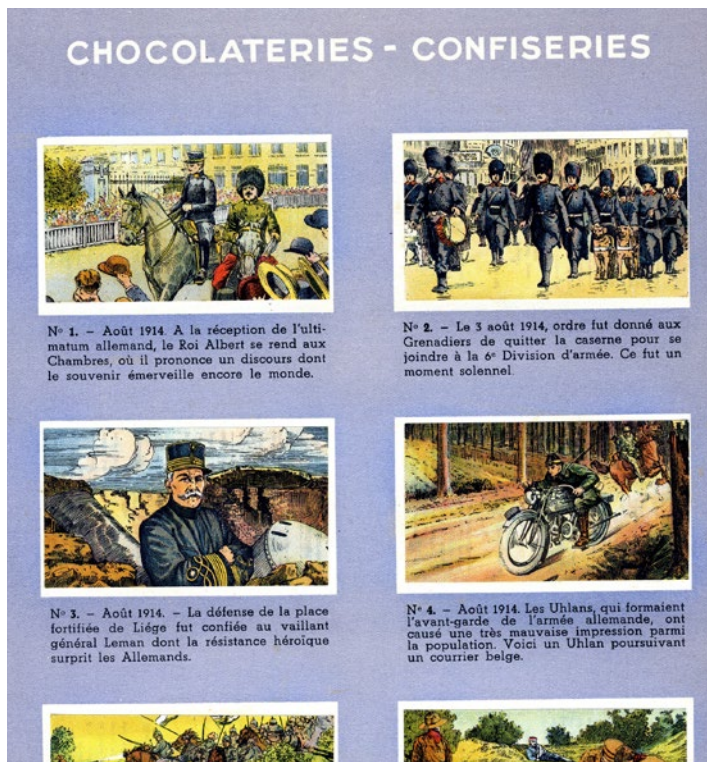

*Prentjes geleverd met
chocolade*



*Zoeavenkostuum om zich te
verkleeden*



Schrift voor een scholier



Pop



Miniatuurvliegtuig

Lied



Behendigheids spel



Alfabet om de letters aan te leren

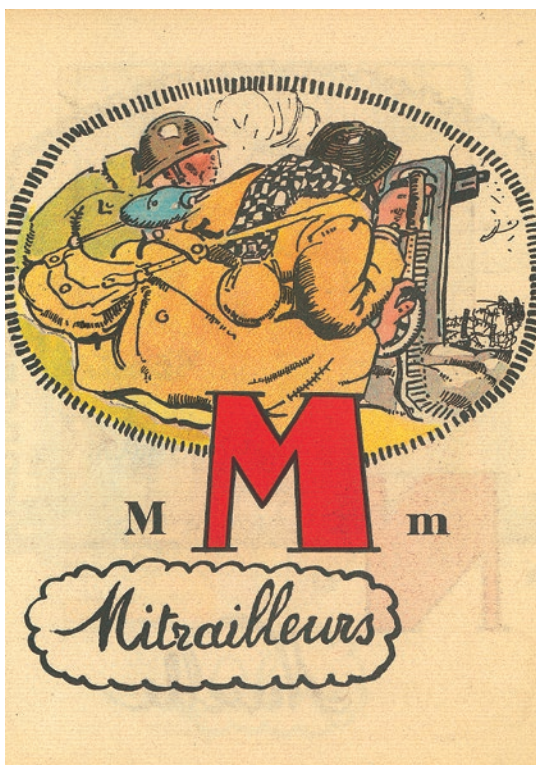

1. Leren over de heldendaden van het leger
2. Leren over de nieuwe technologieën
3. De vijand uitlachen
4. Glorie aan de helden (heldinnen) van het verzet
5. Trots zijn op zijn land
6. Trots zijn op het leger
7. Voor zijn land willen vechten

Tijdens het bezoek

Vrouwen in de oorlog

Vrouwen spelen een belangrijke rol in de oorlog, want ze helpen mee om hem te voeren. Desondanks leidt het conflict niet naar hun emancipatie. En wanneer de vrede hersteld is, vervalt de samenleving in de oude schema's, alsof er niets gebeurd is

Vrouwen als propagandadragers

Het beeld van de vrouw wordt gebruikt om mannen tot inlijving aan te sporen.

Het België dat ondanks zijn neutraliteit wordt aangevallen, wordt voorgesteld als een vrouw die verkracht wordt, als een onderworpen en geketende slavin.

Het verzet

Vrouwen spelen een actieve rol in het verzet: spionagenetwerken (Gabrielle Petit), ontsnappingsnetwerken voor geallieerde soldaten (Edith Cavell), het netwerk "Mot du soldat": vrouwen nemen deel aan alle vormen van verzet en maken een kwart van de effectieven uit. Ze ontsnappen niet aan terechtstelling (10 van hen worden gefusilleerd) of aan deportatie naar Duitse gevangenissen (Louise de Bettignies, Marie de Croÿ).

De verpleegsters

Vrouwen zijn ook verpleegster. Door de oorlog wordt de reputatie van burgerverpleegsters bijgesteld. Zorgen werden traditioneel door religieuzen verstrekt en lekenverpleegsters werden dikwijls als sloeries gezien, waardoor ze enkel de ondankbaarste taken kregen toegewezen, zoals schoonmaak en lichaamsverzorging. Florence Nightingale (1820-1910), een Britse verpleegster tijdens de Krimoorlog, slaagt erin dat imago te wijzigen door de opleiding op professionele leest te schoeien. De Engelse verpleegsters verwerven daardoor een internationale reputatie en geven opleidingen in andere Europese landen, waaronder België.

Het voorbeeld van koningin Elisabeth die onvermoeibaar de fronthospitalen bezoekt en dikwijls in verpleegsteruniform wordt getoond (ze had een verpleegsteropleiding gevolgd om haar vader bij te staan die oogarts was), draagt ruimschoots bij tot een vernieuwde reputatie voor de verpleegsters.

Tijdens de oorlog komen de Engelse nurses de hospitalen in België versterken, onder andere L'Océan, door er de leiding over Belgische verpleegstersteams te nemen. Vrouwen van goeden huize aarzelen niet om mee te werken: ze organiseren ziekenwagendiensten die het front afgaan om gewonden te vervoeren of zetten hulpposten op (Elsie Knocker en Mairi Chisholm in Pervijze).

Het dagelijks beheer in bezet België

Het dagelijkse leven in een bezet land, een bestaan opgebouwd uit rantsoeneringen, schaarste en restricties, mobiliseert de vrouwen voor het behoud van hun familie.

Door de beperkte mobilisatie van de mannen (gevolg van de snelle Duitse opmars) en de economische moeilijkheden die voortvloeien uit de onderbreking van commerciële uitwisselingen, de continentale blokkade en de Duitse opeisingen stijgt het aantal werklozen in België. In tegenstelling tot wat in andere landen gebeurt, nemen de Belgische vrouwen het werk van de mannen in fabrieken of in dan exclusief mannelijke beroepen niet over.

De vrouwen in bezet België worden ook het slachtoffer van deportatie en worden in Duitsland aan verplichte tewerkstelling onderworpen.

De affectieve leegte kan ook deels worden opgevuld door een **oorlogsmeter**, een (Britse, Franse of Nederlandse) vrouw die een correspondentie met een soldaat (of meerdere soldaten) onderhoudt, hem pakjes toestuurde of hem soms zelfs tijdens zijn verlof ontvangt.



De koningin verpleegster, WHI

Illustraties



De opleiding van de verpleegsters in België wordt reeds voor de oorlog op professionele leest geschoeid. Die beweging versnelt tijdens het conflict, WHI.



Standbeeld van Gabrielle Petit in Brussel. Als verzetsvrouw die door de Duitsers werd gefusilleerd, wordt ze tijdens het interbellum een belangrijke vaderlandslievende figuur.

Getuigenissen

“(…) En dan had je ook altijd die heel speciale aantrekkingskracht tussen een gewonde soldaat en zijn verpleegster. Ik heb nooit meer zoiets meegemaakt. Het was heel onpersoonlijk, maar er was toch iets van genegenheid en onderling begrip dat niet te beschrijven is. Een gewonde man op het slagveld is ver weg van huis en haard, hij lijdt pijn en er zijn alleen vreemden om hem heen. Volgens mij was dat de reden dat er zo’n band ontstond. En hij had ook een soort veilig gevoel, dat hij een toevluchtsoord terecht was gekomen waar hij een dak boven zijn hoofd had.’

*Zuster J. Calder over haar werk als verpleegster
(Uit: MACDONALD, Lyn, Passendale 1917, p. 151-152.)*

“Eén van de vrouwen uit de groep gevangenen kan ik interviewen. Zes weken heeft ze gevangen gezeten in het kamp van Munster, in primitieve omstandigheden, want er was te weinig plaats om de alsmaar groter wordende stroom gevangenen –burgers en militairen- te huisvesten. Bij aankomst in Munster werden vrouwen en mannen van elkaar gescheiden. Ze kregen een onderkomen in de paardenstallen van de militaire ruiterschool, houten barakken zonder enige voorzieningen. Met amper één deken per persoon moest ze de koude nachten doorkomen. En ook de maaltijden waren karig: dagelijks één brood voor drie gevangenen, twee mokken koffie en wat soep. De vrouw kon zich redden met het geld dat ze bij zich had, toen ze tijdens haar vlucht uit Leuven door militairen op straat was aangehouden. Wat ze misdaan had weet ze nog altijd niet.”

Zondag 4 oktober 1914, Gevangenen terug uit Duitsland, Albert Fuglister, <http://www.oorlogsdagboekleuven.be/gevangenen-terug-uit-duitsland/>

Activiteitenfiche 8

Vrouwen in de oorlog

Door de tekst hieronder met de opgegeven woorden te vervolledigen, zal je begrijpen welke rollen de vrouw in de oorlog vervulde. Verbind elke definitie met de rol.

schrijven sokken gediplomeerde Frankrijk fabrieken verzetsnetwerken
 waken familie ziekenwagens leven bespieden onbekenden voedselpakketten
 hospitalen front overnemen rantsoenering bestellen bezet

De soldaten hebben geen contact meer met hun
in bezet België ennaar.....
 (Britse, Franse of Nederlandse
 vrouwen). Ze krijgen van hen brieven,
of gebreide
 Gewone verpleeghulpen of
 verpleegsters werken in de veldposten in de
 buurt van heten in de grote
 militaire..... Sommigen rijden met
en wagen hun
om de gewonden te vervoeren.
 In de munitie- en wapen..... in
en in Groot-Brittannië
 vrouwen de taken van de mannen
 Met gevaar voor eigen leven sluiten vrouwen bij de
aan, om brieven te ...
of om de bewegingen van de
 Duitse troepen te.....
 InBelgië moeten vrouwen over hun
 gezin..... Overleven is moeilijk
 want het dagelijkse leven wordt gekenmerkt door
en allerlei tekorten.

Arbeidsters

Oorlogsmeters

Huisvrouw

Verpleegsters

Inlichtingenagent

Tijdens het bezoek

Dieren in de oorlog

De Eerste Wereldoorlog is een industriële oorlog die gekenmerkt wordt door de ontwikkeling van nieuwe technologieën. Ondanks dit moderne kantje behoudt het conflict toch ook de tradities en gewoonten van voorgaande oorlogen. De oorlogsvoerders zetten nog talloze dieren in die dankzij hun reukzin, trouwheid, behendigheid of kracht onontbeerlijke taken uitvoeren; de dieren zijn ook een troostende aanwezigheid. Ze worden echter eveneens het slachtoffer van het alomtegenwoordige geweld. Ook op dat gebied krijgt brutaliteit de bovenhand.

Het paard



Chevaux rassemblés sur la plage, front belge, WHI

Ontelbare paarden worden tijdens de bewegingsoorlog nog voor het transport van manschappen of artilleriestukken of in de cavalerie ingezet, tot wanneer de loopgravenoorlog het conflict verlamt. In de loop van de oorlog zien paarden ongelooflijk veel af. In het begin van de veldtocht worden sommige paarden maandenlang niet uitgespannen en de wrijving van het gareel veroorzaakt wonden die ontsteken. Verzorging door dierenartsen is niet voorzien, waardoor paarden zelfs aan een kleine verwonding kunnen sterven. De paarden zijn uitgeput, uitgehongerd, lopen mank en hebben vooral gebrek aan water.

Net zoals de soldaten worden ze verwond door projectielen, verstikken ze door het gas en moeten ze het oorverdovende lawaai van de ontploffingen ondergaan. De erbarmelijke omstandigheden veroorzaken ook ziekten: ze krijgen koorts door ontsteking van de luchtwegen (veroorzaakt door de koude en de vochtigheid). Ze verdrinken soms in granaatputten en worden opgeslokt door de modder. Als ze te ziek blijken, worden ze in de landbouw ingezet of afgemaakt.

Wis je dat ...

- Paarden zijn immers delicate dieren die veel aandacht vragen: hoefijzers, dagelijkse verzorging, overvloedige voeding 's morgens en 's avonds: 6 kg haver, vele kilo's hooi, 1 x per week zemelen en vooral veel water op regelmatige tijdstippen.
- Soldaten en officieren moeten voor dit alles worden opgeleid.

De hond

De hond is eveneens in het leger aanwezig, op het slagveld, in de loopgaven of in de achterhoede. De meest gebruikelijke rassen: Duitse herders, Brie en Beauce herders, Belgische herders, Vlaamse bouviërs.

Wist je dat ...

- De "militaire" hond moet specifieke eigenschappen vertonen: een schofthoogte tussen 40 en 70 cm, een neutrale (liefst donkere) vachtkleur, in goede gezondheid verkeren, sterk zijn, tussen 2 en 5 jaar oud zijn, goed zien en goed horen, intelligent, kalm en gehoorzaam zijn, goed kunnen ruiken, bestand zijn tegen slecht weer, ontbering en vermoeidheid.

- Dagelijks rantsoen van de hond:
 - brood: 300 gr
 - vlees: 650 gr
 - rijst: 100 gr
 - groenten: 300 gr
 - zout: 15 gr

De hond kan verschillende taken vervullen.



Honden die machinegeweren trekken op rust, WHI.

De **mitrailleurhond** trekt machinegeweren. De karretjes (en ook die voor het transport van munitie en toebehoren) zijn een uitvinding van luitenant Blangarin. Deze innovatie haalt eigenlijk inspiratie uit een typisch Belgische gewoonte in de burgermaatschappij. Ze maakt het mogelijk het machinegeweer heel snel op te stellen, vooral ook op terreinen die andere dieren of transportmiddelen niet aankunnen. De hond die hiervoor geselecteerd wordt, is de “Mâtin de Trait belge”, een trekhond of mastiff gekend voor zijn kracht en uithoudingsvermogen.

Wist je dat

- In België bestaat een traditie voor de trekhond: in 1900 telt het land er meer dan 150.000 en deze dieren worden bijvoorbeeld ingezet door melkboeren en venters, beroepen die een kar vereisen. Binnen de Koninklijke Vereniging Sint-Hubertus houdt een speciale afdeling zich bezig met de optimalisering van de fokkerij en de verbetering van de werkomstandigheden (beter tuig, karren die vlotter rijden) van de trekhonden.
- De eerste militaire kennel wordt in de kazerne van de karabiniers in Brussel in 1913 opgericht (met 30 honden). Het Belgische leger is hiermee hypermodern. De Hollanders volgen het Belgische voorbeeld in 1913 en de Fransen in 1915, maar daar kent de techniek geen succes. Honden nemen van bij de eerste gevechten aan de oorlog deel.

De estafettehond

Deze hond moet geschreven boodschappen naar de achterhoede overbrengen, om vervolgens met commentaar of een antwoord naar het front terug te keren. Een hond kan 1 km in 2 à 3 minuten dekken.

De **telegraafhond** draagt een zware haspel met telefoondraad en sluipt door loopgraven, prikkeldraad, beschietingen en bombardementen om de communicatielijnen te herstellen. Er worden gasmaskers voor honden voorzien

De **sanitaire hond** spoort slachtoffers op, meldt aan de brancardiers waar ze liggen en sleept draagberries.

De **wachthond** of patrouillehond wordt opgeleid om – stilletjes – te grommen of om zonder te blaffen een dreigende houding aan te nemen wanneer de vijand nadert.

De **rattenhond**, gezel van de soldaat, is opgeleid om ratten uit de loopgraven te verjagen. Sommige honden worden in verlaten boerderijen gevonden en worden mascottes. Het zijn trouwe vrienden die de soldaat wat affectie en tederheid verschaffen.

Wist je dat ...

- Honden betalen een zware tol tijdens de oorlog. Sommige honden zijn duidelijk uitgeput of worden doof omdat hun trommelvlies springt door het gebulder van de artillerie

De dromedaris

De dromedaris wordt als pak- of rijdier gebruikt. Dit “schip van de woestijn” kan een week lang zonder water op zijn reserves leven en dan tussen 100 en 120 liter drinken. Zijn poten zijn dik en hoornig, waardoor hij tussen de rotsen of zonder weg te zinken door het gloeiende zand kan stappen. Zijn lange wimpers en zijn afsluitbare neusgaten beschermen hem tegen opwaaiend zand. Met zijn sterke tanden kan hij zowat alle soorten voedsel aan. Hij is echter niet steeds goedgehumd of volgzaam.

Paarden kunnen zand- en steenwoestijnen niet aan, maar die terreinen vormen voor de dromedaris geen enkel probleem.

De kameel is traag en resistent, kan in een ruk tot 40 km stappen en lasten van 200 kg dragen. Het dier is dus bijzonder geschikt voor konvooien in het Midden-Oosten. Het kan levensmiddelen, munitie of gewonden transporteren. De ietwat snellere dromedaris (tussen 6 en 15 km/u) neemt eerder aan de gevechten deel. Maar hun taken zijn niet altijd duidelijk gescheiden.

Het Britse koloniale leger richt omvangrijke dromedariskorpsen op, een soort cavalerie gebruikt in India, Afghanistan, Soedan en Egypte. In dat laatste land staat Lord Kitchener aan het hoofd van dat bepaalde korps. Deze troepen veroveren en pacificeren de kolonies. In 1914-1918 gebruikt het Britse leger 120.013 kamelen, waarvan er 22.812 omkomen.

De muilezel

De muilezel ontstaat door de kruising van een paard en een ezel. Het dier is steviger dan een paard en zijn kwaliteiten zijn kracht, weerstand, evenwicht, soberheid en frugaliteit. Het heeft een vaste tred, kan vele situaties aan, is intuïtief en kan tot 400 kg dragen.

Muilezels worden als pak-, last- en rijdieren gebruikt en ingezet bij de gezondheidsdienst of voor het transport van lichte artillerie in de bergen, genie-, observatie- en transmissiemateriaal, munitie, levensmiddelen, keukengerei en diverse voorraden. Op moeilijke terreinen, in moeilijke weersomstandigheden en bij brandstofgebrek hebben muilezels de bovenhand op auto's.

De duif

De duif wordt door de verschillende oorlogsvoerders als communicatiemiddel gebruikt. Duiven kunnen echter slechts worden ingezet op stellingen en in de richting waarvoor ze werden opgeleid. Communicatie verloopt dus steeds van het front naar de achterhoede toe en slechts zelden in omgekeerde richting, behalve als de eerste linie lange tijd onveranderd blijft.

Manschappen dragen de duiven op de rug naar het front. De Fransen gebruiken daarvoor speciale bussen getrokken door paarden (“araba”), waarin de duiven bovenaan en voedsel en verzorgers onderaan zitten. De soldaten die de duiven verzorgen, spelen een heel belangrijke rol, want de dieren zijn vooral aan hun baasje gehecht en het is steeds naar hem dat ze terugvliegen.

Wanneer de troepen tijdens een offensief oprukken, dragen de soldaten de duiven in een rugzak mee. Voor de troepen blijken duiven een doeltreffend middel om de generale staf over de toestand op het terrein in te lichten:

Voordelen

- zonder groot gevaar op onderschepping (een duif is moeilijker neer te halen dan een ballon);
- zonder inzet van groot materiaal (een duif is makkelijk te vervoeren en te voederen);
- in stilte, dus discretie verzekerd;
- bijna onzichtbaar: in de lucht is een militaire duif niet van wilde soortgenoten te onderscheiden. Duiven worden wel in een bepaalde kleur geverfd, naargelang het leger of de informatielijn.

Nadelen

- De verzender kan echter nooit zeker weten of zijn boodschap wel is aangekomen. Sommige belangrijke colombogrammen worden daarom tot twee- of driemaal toe verstuurd (verschillende duiven met hetzelfde bericht).
- Sneeuw, regen en mist kunnen de duiven ook in verwarring brengen en hebben alleszins een invloed op hun snelheid.
- De Duitsers richtten haviken af om de duiven aan te vallen.

Wist je dat ...

- Oorlogsschepen, vliegtuigen en tanks gebruiken eveneens duiven om defecte radioverbindingen op te vangen.
- Tijdens de bezetting van België, een land met heel wat duivenliefhebbers die voor wedstrijden echte kampioenen africhten, legden de Duitsers beslag op de duiven van particulieren of maken ze de dieren af

De olifant

De koning van Siam beschikt over transportolifanten en gevechtsolifanten: olifanten uitgerust met een platform waarop bergmortieren worden gemonteerd en olifanten die op een platform tirailleurs vervoeren. Het hoofd en de slurf van die olifanten worden met een rubberen kuras beschermd.

De Britten zetten de olifanten bij het transport van gewonden, artilleriestukken en bevoorrading in (twee olifanten kunnen een groot kanon trekken). In Duitsland worden olifanten opgeëist voor wegebouw (transport van boomstammen naar de achterhoede).



De olifant op de vlag van Siam, WHI

Wist je dat

- In de verwoeste landschappen en de loopgraven dwalen nog heel wat andere dieren rond: hazen, everzwijnen, vossen, patrijzen, waterhoenen, vinken, roofvogels (hoog in de lucht worden ze soms met vliegtuigen verward), mollen, vliegen die door rottende lijken en rottend voedsel worden aangetrokken, ratten die in het donker rondkruipen en geluiden maken die de wachtposten alerteren, luizen en vlooiën.
- Achtergelaten katten komen de soldaten gezelschap houden.

- Andere vogel die in de loopgraven wordt gebruikt: de kanarie die de soldaten over een nakende gasaanval inlicht. De vogeltjes zijn immers zeer gevoelig en sterven vooraleer de soldaten het gas kunnen opmerken.

De veeartsenijdiensten

Het Belgische leger beschikt over een militair veeartsenikorps dat in de loop van de oorlog ongeveer 160 leden telt. Ze houden zich vooral met de paarden bezig, maar ook met de lastdieren (muilezels), de honden en de duiven. Ze worden bijgestaan door verplegers die voor de verzorging van dieren zijn opgeleid en door hoefsmeden. De verzorging gebeurt in veeartsenijposten achter het front (Vinkem, Sint-Rijkers, Adinkerke) of in het noorden van Frankrijk (in de buurt van Duinkerke).



Ontluizing, WHI

Illustraties



De hond houdt de soldaten in de loopgraven gezelschap, WHI.



Mitrailleurscompagnie, Belgisch leger, augustus 1914, WHI.



Paard vastgezogen in de modder van een granaatkrater, WHI.



Twee soldaten bevestigen een colombogram aan de poot van een duif, WHI.



De rattenjacht, een nuttige sport, WHI.

Getuigenissen

“Honden zijn ook de lievelingen der soldaten. Geen “compagnie” of ze heeft haren hond. Schoon of lelijk, ‘t komt er niet op aan. Hin volgt overal: in ‘t kantonnement, op het werk, in de loopgrachten. Verloren honden, gekregen honden, “gerequisitioneerde” honden, ze zijn allen even gaarne gezien en krijgen al even schoone namen: poilu, tranchette, major, turc, enz., enz. Hun leven is ‘t zelfde als ‘t hondenleven in vreedestijd, met dit verschil: dat sommige oorlogsgewoonten in hun bestaan zijn binnengedrongen. Zo ken ik er een die, bij ‘t ontploffen van schrapnells lijk een doodeenvoudige jas* in den abri binnenloopt, om beschut te zijn tegen alle mogelijke ongevallen.”

Cordemans, M., Uit soldatenpennen, London, De Stem uit België, 1917

“Te midden van die akeligheid werd ons hart door weemoed overstromd; enkel de zuivere zang der vogeltjes die hun morgenlied uitgorgelden en waarvan de klanten als zooveel gouden pareltjes in het luchtruim werden rondgestrooid bracht verkwikking mede.”

A. Bocklandt, Mijne Oorlogsherinneringen

Activiteitenfiche 9

Dieren in de oorlog

De hond biedt niet enkel gezelschap. Hij kan tijdens de oorlog ook andere taken vervullen. Welke voorstellen zijn juist?

| | |
|---|------------|
| De hond trekt machinegeweren. | JUIST FOUT |
| De hond speurt gewonden op het slagveld op. | JUIST FOUT |
| De soldaten krijgen hondenvlees in conserven te eten. | JUIST FOUT |
| De hond vervoert telefoondraden. | JUIST FOUT |
| De hond jaagt op ratten. | JUIST FOUT |
| De hond vervoert berichten. | JUIST FOUT |

Ziehier foto's van dieren. Verbind ze met de activiteiten waarmee ze de soldaten helpen. Een dier kan meerdere functies vervullen. Opgelet: er is een indringer.

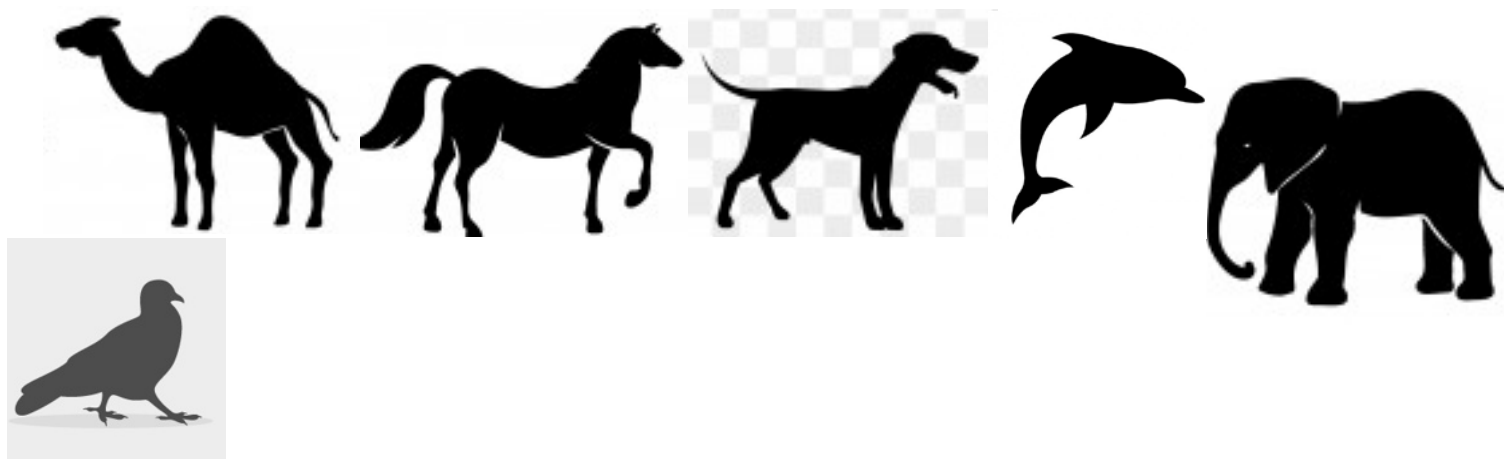

| Communicatie | Transport | Gezondheidsdienst | Aanval |
|--------------|-----------|-------------------|--------|
| | | | |

Indringer:

Tijdens het bezoek Koning Albert I

Als hoofdbevelhebber van het leger voert koning Albert I gedurende de volledige oorlog het effectieve bevel over het leger.

Na de terugtrekking achter de IJzer vestigt hij zich met zijn gezin in De Panne. Voor de koning moet België voor volledige onafhankelijkheid en integriteit van het grondgebied vechten. Albert wil de termen van de grondwettelijke eed die hij bij zijn troonsbestijging aflegde stipt naleven en biedt dan ook weerstand aan de druk van de Geallieerden en de regering die hem vragen aan de geallieerde offensieven deel te nemen. Die bloedige gevechten leveren echter niet veel resultaat op.

De koning gaat in tegen de Geallieerden die Duitsland op de knieën willen dwingen én tegen de Belgische regering die van de oorlog gebruik wil maken om grondgebieden te “recupereren”. Hij wil eerst en vooral het Belgische grondgebied bevrijden. Via zijn familiale contacten start hij in deze optiek onderhandelingen voor een compromisvrede met de Duitsers op. Door de Duitse eisen (economische controle over België, afstand van Congo) draaien die onderhandelingen weliswaar op niets uit.

Door niet aan de grote offensieven deel te nemen en door geen enkele eenheid ter beschikking van de buitenlandse legers te plaatsen, spaart de koning heel wat mensenlevens. Proportioneel gezien betreurt België 7x minder verliezen dan de geallieerde legers.

De soldaten zijn hem daarvoor zeer erkentelijk en vereren hem, maar de Geallieerden rekenen België tijdens de vredesonderhandelingen in Versailles daarop af. België wordt behandeld als een verwaarloosbare meeloper en niet als een land dat tot het kamp der overwinnaars behoort.

Illustratie



De koning brengt regelmatig bezoek aan de soldaten in de loopgraven, WHI

Getuigenissen

“Onze innig beminde Koning wordt thans in den vreemde, door de innigst republikeinsche gelijk door de meest royalistische dagbladen, met eene zeldzaam eerbiedige bewondering vernoemd. In Engeland en in Frankrijk is zijn naam op aller lippen (...). Waar zijne hooge, eervolle figuur bij de strijdvaardige soldaten verschijnt, wordt elke strijder er vijf waard. Van hem gaat als eene elektrische strooming uit, die de weerkracht onzer jongens vermenigvuldigt en ze met geestdrift de ergste gevaren doet trotseeren en overwinnen.”

Het Volk, 9 août 1914

"'t Is werkelijkheid: daar komt de Koning aan. "Ça va bien révérend?" Een handdruk, een groet alhier, een woordje daar, en zoo gaat de Koning zonder vare of vrees langs de tranchée door."

Cordemans, M., Uit soldatenpennen, London, De Stem uit België, 1917

Activiteitenfiche 10

Koning Albert I

Tijdens de oorlog ontstaat een echte verering voor koning Albert, zowel in België als in het buitenland.

Welke vormen neemt deze cultus aan?

Welke kwaliteiten worden in de verf gezet?

Is er ook een vorm van overdrijving?

Rechtvaardig je antwoord door onderstaande document te bekijken.



Activiteitenfiche 1

België stapt in de oorlog - oplossing

Blinde kaart van Europa: vind in het raster hieronder:

Rood: 3 bondgenoten van de Entente: Groot-Brittannië, Rusland, Frankrijk

Blauw: 3 centrale mogendheden: Duitsland, Oostenrijk-Hongarije, Turkije

Geel: 3 neutrale landen: Spanje, Nederland, Zwitserland

Blinde kaart oplossing van de puzzel

| | | | | | | | | | | | | | | | | |
|---|---|---|---|---|---|---|---|---|---|---|---|---|---|---|---|---|
| X | I | W | D | J | D | M | F | Z | C | I | U | E | X | Z | R | N |
| Q | H | R | U | Q | Z | D | I | X | Z | K | F | E | B | E | V | M |
| Y | F | D | U | I | T | S | L | A | N | D | P | Q | M | I | Y | B |
| D | D | T | X | E | R | U | G | J | T | I | F | X | J | N | S | B |
| B | T | D | N | Z | O | M | U | Z | U | V | S | T | F | A | M | X |
| I | C | N | W | W | O | A | B | W | T | P | T | I | D | T | N | T |
| Z | K | N | K | E | S | K | H | I | O | L | D | A | I | T | D | E |
| P | J | R | H | D | T | D | H | T | M | L | N | D | T | I | W | K |
| W | I | U | M | E | E | B | E | S | H | M | A | O | A | R | U | J |
| Y | R | S | P | N | N | Z | C | E | G | I | L | P | L | B | O | L |
| B | K | L | Y | R | R | F | P | R | C | D | R | Q | I | - | N | X |
| Y | N | A | X | N | I | K | W | L | M | P | E | X | E | T | B | U |
| K | A | N | J | S | J | E | H | A | D | B | D | O | H | O | R | S |
| H | R | D | C | O | K | K | K | N | W | F | E | Y | V | O | M | L |
| Y | F | Y | T | H | S | C | N | D | X | E | N | H | T | R | M | Y |
| B | X | K | Q | O | Y | V | X | T | H | D | L | I | O | G | B | E |
| I | I | U | J | N | K | O | W | X | W | K | N | E | D | C | V | Z |

Plaats elk land op de blinde kaart en kleur ze volgens de aangegeven kleuren.

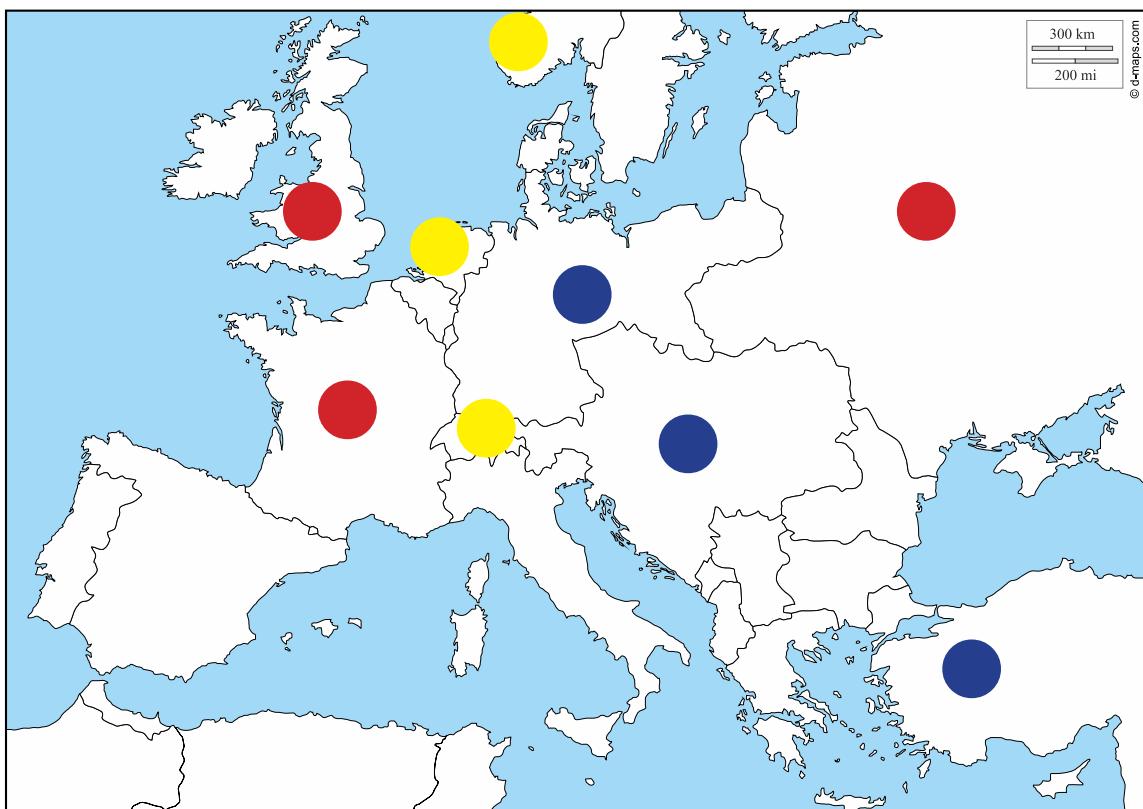

Vergelijk de tekening van de uniformen uit de 19e eeuw met het uniform van de Belgische soldaat in 1915.



Welke zijn de verschillen, de wijzigingen?

Hierbij een tabel om in te vullen:

| Element van het uniform | 19e eeuw | 1915 | Waarom deze wijziging |
|-------------------------|--|--|--|
| hoofddekse | Hoge lederen hoed | Metalen helm | Hoofd beter beschermen |
| kleur | Levendige kleuren | Kaki (zandbruin) | Om onopgemerkt te blijven(camouflage) |
| versiering | gallons, epauletten, vergulde knopen, nestel | Geen versiering maar handige zakken | Doeltreffendheid haalt het op prestige |
| schoenen | Laarzen | Laarzen met beenkappen of beenwindsels | Bescherming tegen modder, vocht en koude |
| uitrusting | Bandelier en tas op de rug | Patroonhouder | Vlot bereik van munitie |

Hebben de andere legers ook hun uniformen aangepast?

Citeer voor elk leger twee belangrijke wijzigingen in de bescherming van de soldaten.

Brits leger Metalen Brodie-helm, kaki tenue
 Frans leger Adrian-helm, blauwe tenue
 Duits leger Stalen helm, grijsgroene tenue

Activiteitenfiche 2

De loopgravenoorlog - oplossing

Teken een loopgraaf op basis van de getuigenissen.

Voeg objecten toe die elk een bijzondere functie hebben. Inspireer je op de voorbeelden in de Belgische, Duitse, Franse of Britse vitrines.

Benoem elk object en voeg het aan je tekening toe:

| Functie | Object |
|------------------|---|
| Zich beschermen | helm, gasmasker |
| Zich verdedigen | geweer, granaat, mes |
| Zich voeden | gamel, drinkbus, kooktoestelletje, bestek |
| Observeren | periscoop, tenue voor patrouilleur, schapenvel |
| Communiceren | duif, telefoon, telegraaf, lichtsignalen, brief |
| Zich verstrooien | tabak, sigaretten, speelkaarten, ambacht, hond |

Activiteitenfiches 3

Camouflage - oplossing

Plaats de prenten in de juiste volgorde en ontdek wat gecamoufleerd werd.



1



2



3



4

De juiste volgorde is ... 4 – 2 – 1 – 3

Het gaat om een oorlogsschip.

Op basis van de voorbeelden in de zaal, camoufleer volgende wapens:

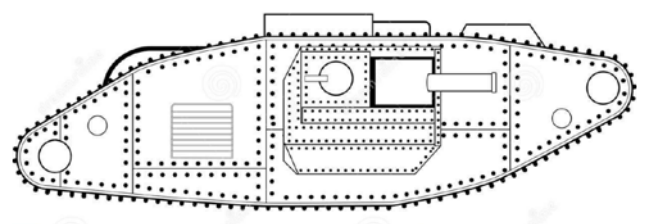
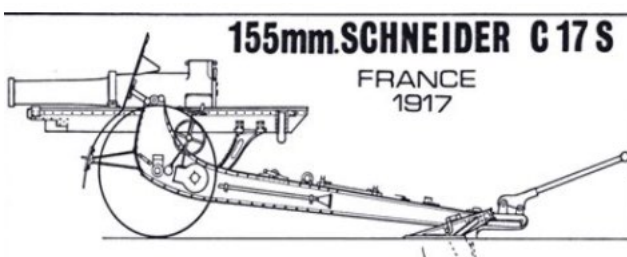

Activiteitenfiche 4

De nieuwe technologieën - oplossing

Tijdens de Eerste Wereldoorlog verschijnen nieuwe oorlogstechnieken die de gevechten en het leven van de soldaten wijzigen.

Vervolledig de tabel hieronder, door de vitrines te bekijken en door de definities te lezen.

| Definitie | Techniek | Land | Nieuwe technologie tijdens de Eerste Wereldoorlog |
|---|---------------|--|---|
| Chemisch product dat de ogen doet tranen, doet hoesten, verstikt of verbrandt. Werkt in op de ogen, de neus, de huid. | gas | Duitsland, Frankrijk, Groot-Brittannië | <i>Juist / Fout</i> |
| Gepantserd voertuig voor alle terreinen uitgerust met kanonnen | tank | Frankrijk, Groot-Brittannië, Duitsland | <i>Juist / Fout</i> |
| Vormt een radioactieve rookpluim en de vorm van een paddenstoel | atoombom | | <i>Juist / Fout</i> |
| Wapen dat automatisch laadt en tot 600 kogels per minuut kan afvuren | machinegeweer | Duitsland, Groot-Brittannië, Frankrijk, België | <i>Juist / Fout</i> |
| Observatie en luchtbombardement | luchtvaart | Duitsland, Groot-Brittannië, Frankrijk | <i>Juist / Fout</i> |
| Werpwapen dat kanonballen wegslingert | katapult | | <i>Juist / Fout</i> |
| Wapen met afstandsbediening dat observatie en beschietingen vanuit de lucht mogelijk maakt | drone | | <i>Juist / Fout</i> |
| Metalen onderdelen die het lichaam bedekken en beschermen | harnas | | <i>Juist / Fout</i> |

Activiteitenfiche 5

Ziekte en dood - oplossing

Plaats de foto's in de juiste volgorde, om het parcours van de gewonde te volgen.

Omcirkel de stappen waarvoor je objecten in de vitrines vindt en benoem ze.



Brancardiers vervoeren de gewonde.



Eerste hulp, verbandkist



Hulppost in Lettenburg



De gewonde wordt in de ziekenwagen geladen.



Aankomst in het hospitaal (Cabour)



Operatie (Cabour) (chirurgische instrumenten in de Amerikaanse vitrine)



Verzorging (verschillende verpleegstermannequins)



Herstel (krukken in de Amerikaanse vitrine)

Activiteitenfiche 6

De eerste WERELDoorlog - oplossing

Tijdens de oorlog vechten troepen uit de hele wereld aan geallieerde zijde.

Hieronder vind je voorwerpen die aan soldaten van verschillende landen toebehoren. Zoek ze op in de vitrines, geef hun land aan.



Doedelzak – Canada



Openbare Weermacht – Congo



Fez kameelrijder – Egypte



Hoed – Anzac



Marin japonais



Zoeaaf – Algerije



Dolk - India

Activiteitenfiche 7

Propaganda - oplossing

Propaganda tracht ook de kinderen van het nut van de oorlog te overtuigen. Patriotisme moet reeds op jonge leeftijd worden aangewakkerd.

Hieronder vind je verschillende objecten die voor kinderen zijn bestemd. Verbind elk object met een propaganda-argument.



Prentjes geleverd met
chocolade 1



Schrift voor een scholier 5



Pop 7



Zoeavenkostuum om zich te
verkleeden 7

Lied 4

1. Leren over de heldendaden van het leger
2. Leren over de nieuwe technologieën
3. De vijand uitlachen
4. Glorie aan de helden (heldinnen) van het verzet
5. Trots zijn op zijn land
6. Trots zijn op het leger
7. Voor zijn land willen vechten



Miniatuurvliegtuig 2

Alfabet om de letters aan te
leren 6

Behendigheids spel 3



Activiteitenfiche 8

Vrouwen in de oorlog - oplossing

Door de tekst hieronder met de opgegeven woorden te vervolledigen, zal je begrijpen welke rollen de vrouw in de oorlog vervulde. Verbind elke definitie met de rol

Oorlogsmeters

De soldaten hebben geen contact meer met hun familie in bezet België en schrijven naar onbekenden (Britse, Franse of Nederlandse vrouwen). Ze krijgen van hen brieven, voedselpakketten of gebreide sokken.

Verpleegsters

Gewone verpleeghulpen of gediplomeerde verpleegsters werken in de veldposten in de buurt van het front en in de grote militaire hospitalen. Sommigen rijden met ziekenwagens en wagen hun leven om de gewonden te vervoeren.

Arbeidsters

In de munitie- en wapenfabrieken in Frankrijk en in Groot-Brittannië nemen vrouwen de taken van de mannen over.

Inlichtingenagent

Met gevaar voor eigen leven sluiten vrouwen bij de verzetsnetwerken aan, om brieven te bestellen of om de bewegingen van de Duitse troepen te bespieden.

Huisvrouw

In bezet België moeten vrouwen over hun gezin waken. Overleven is moeilijk want het dagelijkse leven wordt gekenmerkt door rantsoenering en allerlei tekorten.

Activiteitenfiche 9

Dieren in de oorlog - oplossing

De hond biedt niet enkel gezelschap. Hij kan tijdens de oorlog ook andere taken vervullen. Welke voorstellen zijn juist?

| | |
|---|-------------------|
| De hond trekt machinegeweren. | <i>JUIST FOUT</i> |
| De hond speurt gewonden op het slagveld op. | <i>JUIST FOUT</i> |
| De soldaten krijgen hondenvlees in conserven te eten. | <i>JUIST FOUT</i> |
| De hond vervoert telefoondraden. | <i>JUIST FOUT</i> |
| De hond jaagt op ratten. | <i>JUIST FOUT</i> |
| De hond vervoert berichten. | <i>JUIST FOUT</i> |

Ziehier foto's van dieren. Verbind ze met de activiteiten waarmee ze de soldaten helpen. Een dier kan meerdere functies vervullen. Opgelet: er is een indringer.

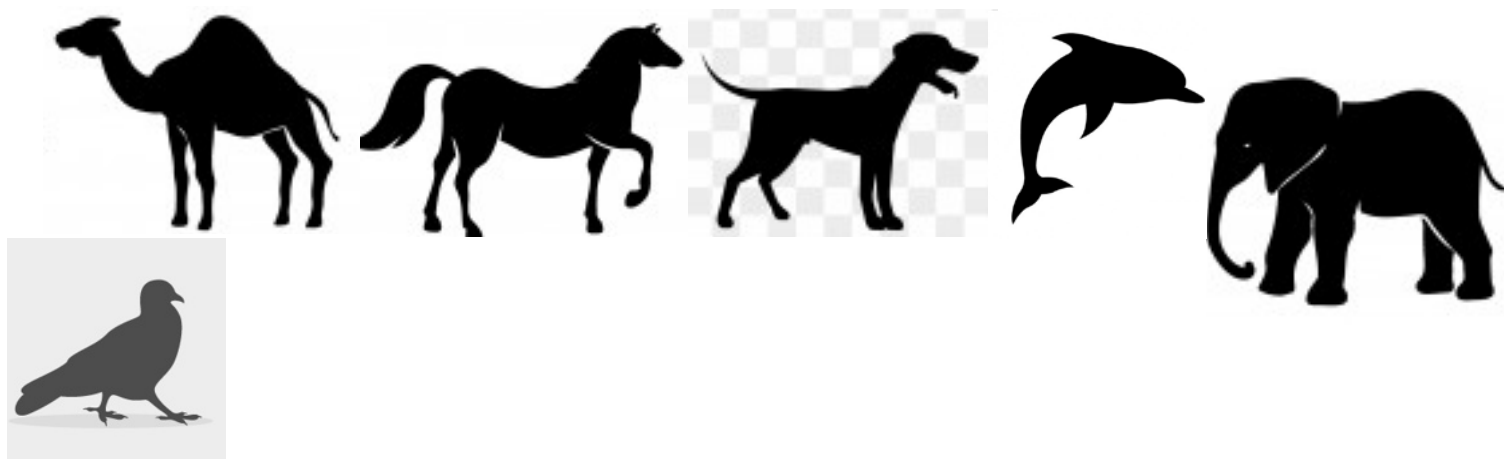

| Communicatie | Transport | Gezondheidsdienst | Aanval |
|--------------|----------------------------------|-------------------|-------------|
| duif, hond | paard, hond, dromedaris, olifant | hond | paard, hond |

Indringer: tijdens de Eerste Wereldoorlog wordt de dolfinj door het leger nog niet ingezet.

Activiteitenfiche 10

Koning Albert I - oplossing

Tijdens de oorlog ontstaat een echte verering voor koning Albert, zowel in België als in het buitenland. Welke vormen neemt deze cultus aan? Welke kwaliteiten worden in de verf gezet? Is er ook een vorm van overdrijving? Rechtvaardig je antwoord door onderstaande document te bekijken.

De koning is bezorgd om zijn soldaten en hun noden. Hij bezoekt de loopgraven dan ook regelmatig om met de soldaten een babbeltje te slaan.

Het feit dat hij in België is gebleven, zich in De Panne heeft gevestigd en niet in ballingschap is gegaan zoals de regering, duwt zijn populariteit de hoogte in.

In tegenstelling tot andere vorsten voert hij effectief het bevel over het leger en neemt hij zijn beslissingen niet altijd in overleg met de minister van Oorlog.

Deze houding, deze persoonlijke bevelvoering komt tot uiting in karikaturen die de koning aan de zijde of aan het hoofd van zijn soldaten tonen. Zijn aanwezigheid geeft de troepen moed. Hij wordt zelfs schietend aan de zijde van gewone soldaten afgebeeld.

Door zijn strijdende houding verpersoonlijkt de koning in het buitenland de weerstand die België biedt, zelfs al stellen de Fransen en de Britten niet op prijs dat hij aan de grote geallieerde offensieven weigert deel te nemen.



Na het bezoek

De oorlog in enkele zinnen

Deze te vervolledigen tekst vermeldt de belangrijkste kenmerken van de Eerste Wereldoorlog en is een samenvatting van de thema's die tijdens het bezoek worden aangesneden.

aftocht modder Australiërs moreel neutraal 1914 onder water
machinegeweren wapenstilstand Luik sluizen bezet totaaloorlog moderne
tanks continenten meegesleurd hygiëne koninklijke familie Antwerpen
IJzer loopgravenoorlog Chinese opeisingen Propaganda bombarderen in
te lijven chemisch camoufleren kolonies

De Eerste Wereldoorlog breekt in België op 4 augustus 1914 uit en komt tot een einde met de wapenstilstand op 11 november 1918.

België is neutraal maar wordt in de oorlog meegesleurd omdat de Duitsers het grondgebied betreden om Frankrijk te gaan aanvallen.

De Belgische troepen kunnen de kracht van de Duitse troepen niet aan en moeten zich terugtrekken. Daarbij geven ze de forten van, Charleroi, Namen, Brussel en op; ze beëindigen hun achter de

Door dein Nieuwpoort open te stellen, worden de poldersgezet en de Duitsers tot stilstand gedwongen.

Debegint. De soldaten leven vier jaar lang in de, het vocht, met een gebrek aan, rust en gezonde voeding.

Enkel de klein stukje grondgebied blijft vrij. Daar bevinden zich het Belgische leger en de 9/10den van België wordendoor de Duitsers, die er de wet stellen. Ze leggen hun reglementen, hunen hun beperkingen op.

De Eerste Wereldoorlog is een, omdat zowel militairen als burgers worden getroffen.wordt heel belangrijk om hetvan de bevolking hoog te houden, om de oorlog voort te zetten, om de oorlog te financieren, om mannen

De Eerste Wereldoorlog is eenoorlog. Nieuwe technieken ontstaan of worden voort ontwikkeld: gas is een nieuwwapen, metworden loopgraven overgestoken,pinnen de mannen in de loopgraven vast, vliegtuigen observeren vanuit de lucht ende vijand. Vlekken, decors, neutrale kleurenmanschappen en wapens.

Allenemen aan het conflict deel. Afrikaanse, soldaten van het Britse rijk (Canadezen,, Nieuw-Zeelanders, Indiërs,...),arbeiders en het Amerikaanse leger vechten in Europa.

Oplissing

De Eerste Wereldoorlog breekt in België op 4 augustus 1914 uit en komt tot een einde met de wapenstilstand op 11 november 1918.

België is neutraal maar wordt in de oorlog meegesleurd omdat de Duitsers het grondgebied betreden om Frankrijk te gaan aanvallen.

De Belgische troepen kunnen de kracht van de Duitse troepen niet aan en moeten zich terugtrekken. Daarbij geven ze de forten van Luik, Charleroi, Namen, Brussel en Antwerpen op; ze beëindigen hun aftocht achter de IJzer.

Door de sluisen in Nieuwpoort open te stellen, worden de polders onder water gezet en de Duitsers tot stilstand gedwongen.

De loopgravenoorlog begint. De soldaten leven vier jaar lang in de modder, het vocht, met een gebrek aan hygiëne, rust en gezonde voeding.

Enkel de klein stukje grondgebied blijft vrij. Daar bevinden zich het Belgische leger en de koninklijke familie.

9/10den van België worden bezet door de Duitsers, die er de wet stellen. Ze leggen hun reglementen, hun opeisingen en hun beperkingen op.

De Eerste Wereldoorlog is een totaaloorlog, omdat zowel militairen als burgers worden getroffen. Propaganda wordt heel belangrijk om het moreel van de bevolking hoog te houden, om de oorlog voort te zetten, om de oorlog te financieren, om mannen in te lijven.

De Eerste Wereldoorlog is een moderne oorlog. Nieuwe technieken ontstaan of worden voort ontwikkeld: gas is een nieuw chemisch wapen, met tanks worden loopgraven overgestoken, machinegeweren pinnen de mannen in de loopgraven vast, vliegtuigen observeren vanuit de lucht en bombarderen de vijand. Vlekken, decors, neutrale kleuren camoufleren manschappen en wapens.

Alle continenten nemen aan het conflict deel. Afrikaanse kolonies, soldaten van het Britse rijk (Canadezen, Australiërs, Nieuw-Zeelanders, Indiërs,...), Chinese arbeiders en het Amerikaanse leger vechten in Europa.

De gevolgen van de Eerste Wereldoorlog

Spoor aan de hand van de documenten in bijlage de leerlingen aan om over de gevolgen van de Eerste Wereldoorlog na te denken.

Algemeen stemrecht (Vooruit)

Politieke heropbouw

Na de oorlog keren de regering en koning Albert I terug naar België dat nu bevrijd is. Op 21 november 1918 wordt een nieuwe regering van nationale eenheid onder leiding van Léon Delcroix ingezworen (6 katholieke ministers, 3 liberalen, 3 socialisten). De bevolking heeft vier jaar afgezien en nu moet de regering de beloofde hervormingen doorvoeren: mannen boven de 21 krijgen algemeen stemrecht en de sociale wetgeving wordt bijgewerkt. Zo komen bijvoorbeeld paritaire comités tussen werkgevers en werknemers tot stand (1919), wordt een ouderdomspensioen vanaf 65 jaar ingesteld (1920), wordt de werkdag tot 8 uur beperkt (1921), is er volledige vrijheid van vereniging (1921) en komt er een verplichte ouderdomsverzekering (1924).

Oorlogsmonument van Zaventem

Heropbouw dankzij rouw en herdenking

De Grote Oorlog eist het leven van zo'n 60.000 Belgen (burgers en militairen), op een bevolking van 7,5 miljoen inwoners.

Het rouwproces, zowel individueel als collectief, werkt de morele reconstructie in de hand. De tijdelijke graven maken plaats voor definitieve begraafplaatsen. Elk land voert een eigen beleid ter zake en de begraafplaatsen krijgen daardoor een sterke nationale identiteit. De families die dat wensen kunnen hun overledenen naar een gemeentelijke begraafplaats laten overbrengen. Het oorlogstoerisme komt op gang, met bezinningsmomenten op de graven en bezoeken aan de slagvelden.

De collectieve wil om doden en overlevenden die tot de overwinning hebben bijgedragen te eren, vertaalt zich door de oprichting van monumenten. In alle gemeenten worden herdenkingsmonumenten gebouwd. Om de nationale rouw gestalte te geven, besluit de regering in 1922 een openbaar graf te creëren voor het lichaam van een onbekende soldaat die alle "vermisten" belichaamt en de nationale offers symboliseert. De Congreskolom in Brussel verwelkomt de onbekende soldaat en een eeuwige vlam.

De educatieve dienst heeft een pedagogisch dossier over oorlogsmonumenten gepubliceerd. Dat kan via de webstek van het Museum gedownload worden.

<https://www.klm-mra.be/D7t/nl/content/als-stenen-konden-spreken>

Armprothese

Heropbouw door re-integratie

In België is de re-integratie van oud-strijders en vooral van de 5.273 invaliden niet makkelijk. De draad van het professionele, economische en familiale leven kan niet zomaar worden opgepikt. De Staat richt het Nationaal Werk voor Oorlogsinvaliden (NWOI) op om de opdracht van de privéliefdadigheidsinstellingen, gesticht tijdens de oorlog, voort te zetten. Verminkte soldaten worden moreel en materieel bijgestaan, zieken krijgen medische hulp, worden verzorgd en krijgen werk aangeboden. Het NWOI staat de veteranen en hun families bij in de lange strijd voor het bekomen van een pensioen.

Kinderen spelen in de ruïnes.

Materiële heropbouw

De verwoestingen en opeisingen hebben de Belgische economie onderuit gehaald. Fabrieken werden geplunderd en ontmanteld, bruggen, wegen en spoorlijnen werden vernietigd, sommige dorpen werden in brand gestoken of gebombardeerd waardoor ze van de kaart werden geveegd, de landbouwgronden zijn beoedeld door achtergebleven munitie, gas en rottende lichamen.

De Staat steunt de wederopbouw van fabrieken en zorgt voor de herstelling of bouw van infrastructuur en openbare gebouwen. De Belgen die naar hun verwoeste dorpen zijn teruggekeerd, vinden onderdak in noodwoningen: hutjes gemaakt van achtergelaten oorlogsmateriaal of barakken van hout of golfplaat die door het Koning-Albertfonds ter beschikking worden gesteld. Sommige families betrekken oude betonnen bunkers gebouwd door de Duitsers.

Een ander deel van de bevolking kan ook op de Staat rekenen: de talloze kinderen die hun vader hebben verloren. De regering richt het Nationaal Werk voor Oorlogswezen op dat instaat voor de organisatie van voogdijschap en plaatsing, materiële of morele hulp en gezondheidszorgen voor de kinderen.

Vredesconferentie te Versailles

Internationale heropbouw

In 1920 wordt de Volkenbond opgericht. Deze organisatie ziet toe op het internationaal recht, op gelijkheid en gerechtigheid tussen de Staten, evenals op het verbod op oorlog of geheime diplomatie. De Volkenbond wil conflicten door arbitrage en onderhandelingen oplossen. Bij gebrek aan een internationale strijdmacht en door de beperkte impact van de economische sancties blijkt de toepassing van die resoluties echter al snel zeer ingewikkeld. De werking wordt daarenboven bemoeilijkt door een zeer onvolledige vertegenwoordiging van de internationale gemeenschap: de Verenigde Staten weigeren het verdrag van Versailles (dat de Volkenbond instelt) te ratificeren en de overwonnen landen worden aanvankelijk uitgesloten.

Redakteur-Uitgever
Sam. Maatschappij HET LICHT
 Verantwoordelijke bestuuder
 P. DE VIECH
 Moelewaestraat, 113, Leidsberg

— **REDACTIE** —
ADMINISTRATIE
HOOGPOORT, 29, GENT

Neu steunert sich op alle postbureaus

VOORUIT

Orgaan der Belgische Werkliedenpartij. — Verschijnende alle dagen.

ABONNEMENTSPRIJS

BELGIË

| | |
|----------------------|-----------|
| Drie maanden | fr. 3,25 |
| Zes maanden | fr. 6,25 |
| Een jaar | fr. 12,50 |

— NEDERLAND —

| | |
|----------------------|----------|
| Drie maanden | fr. 4,75 |
|----------------------|----------|

— DEN VRIEMDE —

| | |
|---|----------|
| Drie maanden (drie maal per week verzonden) . . . | fr. 6,75 |
|---|----------|

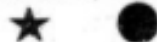

De triomfdag van 't Algemeen Stemrecht

Omtrent 200 duizend aanhangers van dit Heilig Recht

manifesteeren in 's Lands hoofdstad

TRIOMF! TRIOMF!

Leve het Algemeen Stemrecht!
Weg met de Schoolwet!

De betoging van gister, 15 August 1911 is een historisch dag. De geschied. het indrukwekkende der manifestatie wordt door niemand geloochend of die iemand zou zich belachelijk maken.

Om tegenstemmers zijn er van overtuigd.

De werkende klasse van België, vooral de Vlamingen in de Walen, wil haar woord te zeggen hebben in de Wetgeving, die feitelijk haar leven, haar bestaan bepalen.

De werkende klasse wil het Algemeen Stemrecht in het land hebben.

Het vertrek te Gent

— In het vroege dag 'er uit moeten! Slechts om 6 1/2 ure vertrokken!

Zoo zagen en... zaagden maar partijgenooten om te verlaten werk.

Maar, wonderlijk, toen wij dinsdag morgen om half vier aan de statie waren, dan waren wij op verre na den eerste niet!

De grootste reklameurs waren er vóór ons, (noch als blivens, opgetogen lachend, de borst verleid met de spreuk: "Kloem, de manifestatiedag!" "LEVE A. S. I Weg met de Schoolwet!" in op den mond.

Zelfs het licht der goederwagens kon hun geestdrift niet tempen; niet zochten zaten ze binnens of het zingen aan een aanzoek!

Wat kan 't lot van den werkman verachten; Het Stemrecht!

Plaats voor de proletaren, Die eerste Zwageren van ons.

En nu... de manifestanten in de statie kwamen, steeds talrijker en talrijker, weerkloek krachten de zangen, stog de geschied.

"I ja, dat er geen zaak in die de arbeiders zoo lief in dat dree van het Algemeen Stemrecht.

Laat, voor de roovering van dat recht, de grootste opofferingen vóórta geschied, de werkers geven ze.

En, is het niet verhoogend voor ons. Vlaamse Werkers, op éénheidsdag met onze Waalse vrienden in één nachtig betoging op te rukken, door elkanders bijzij die machtigen gloed te voelen die ons allen bezit om de Werkende klas eindelijk tot de

Het getal blimpjes, portretten, postkaarten, doodschelevensknoppen en alle andere leeders van ontelbaar.

En, allen zulten wij geroep zeken hebben gemaakt, want geen enkele manifestant was er, of hij had minstens de blimp in het knopgat, de kaart op hoofd of vlak.

Wij hebben geen enkel soldaat onder onze weg ontmoet; het zongen was: "Einen bliven", dandelijk om lot te beletten mede te manifesteren, zij die reeds zagen glichten hebben te vervullen, maar geen de minste rechten hebben.

Opwekkingwaardig was de versiering, links en rechts.

In de wijk der Hoopstraat en der Postwaasplaats waren vele ganges, — waar het kleinste volk woonde. — In 't rood versierd: vlaggen en wapenlijne.

Als menig burgerlijke en 'in groote' café stalen terrasterted roeds en blauwe vlaggen uit.

Als wij om half vier onze wandeling in de stad staken, dan eindigde wij natuurlijk op de plaatsen waar onze geestige vrienden zich groepeeren: de Ardeinkas.

Alhoewel het ons der vorming enkel voor 10 ure was, en het zeker was dat men niet vóór 11 1/2 ure een opscheuteren, waren onze mannen bijna allen op post.

Natuurlijk leverde 't Hoof Gents de heil der vrijzinnige betogers van Oost-Vlaanderen.

De vorming van den stoet

Denz gaat zoo gemakkelijk als het rouw kan, een stoet van zooveel 200.000 men in orde steken, in 35 straten verspreid.

Er is veel geschied wil bij de commissarissen, bij de manifestanten en bij de pelrine. En, het gaat er lang en opgewekt naar: van alle kanten komen legioenen manifestanten met blauwe en roode vlaggen, brederlijke versierd.

De geliefde zegen van allen zijn de

vóór 11 jaar om het te zeggen verleid te verdedigen, maar verklaart ons onbekwaam om op dien onderdom te steunen; een andere zagt: tegen het burgerlijk onderwij gestroed op het militarisme en het patriottisme.

Achter die landstallen slagen de J. W. van Brussel, St-Gillis, Anderlecht, Schaarbeek.

Volgen dus nog de opscheuteren: Wij willen werklijne en geen versnellingslijne! Voor een onderwij, gestroed op de wetenschap en de breedte der volken: De gewapende vreed'loos jaartijks 180 milliarden; De versnellende gloed der menscheid in het militarisme.

Na de zangkring De Toekomst wordt het opscheut gedragen: Wij willen daar het verrijktend onderwij om bewaart arbeidersklasse scheppen; richter 't Emancipation; Wij willen de politieke gelijkheid: E. A. S. op 21 jaar.

En groot tabloes gedi dan als volgt de steunvolen zegen van het meerzuidig stemrecht in Brussel:

VOOR DE KANIE

181.500 kiezers met 1 stem beschikken over 181.500 stemmen; 27500 kiezers met 2 stemmen beschikken over 55.000 stemmen; 61200 kiezers met 3 stemmen beschikken over 183.600 stemmen; 128.000 kiezers met 2 en 3 stemmen beschikken over 319.200 stemmen.

Hiersachter volgen de beambten der openbare dienst van Brussel, wel twee deinst in gret; na hen komt onze schiedrij, verledend het deden en het zongen; beiden 4 stemmen tegen 1; zongen 1 tegen 1.

Na het opscheut der beambten volgt het tweede cijfertabloes over het meerzuidig stemrecht in Brussel:

VOOR HET SENAAT

12700 kiezers met 1 stem beschikken over 12700 stemmen; 6000 kiezers met 2 stemmen beschikken over 12200 stemmen; 26400 kiezers met 3 stemmen beschikken over 178400 stemmen; 12677 kiezers met 2 en 3 stemmen beschikken over 30860 stemmen.

E. A. S. op 21 jaar en protesteeren tegen de wet Schollaert; de boodmakers en bewerkers van de grondstoffen voor boedmakerij; de rechtshoud van Brussel achter de handert; Wij moeten E. A. S. op 21 jaar en verrijktend onderwij hebben; de zangkring der arbeiders is ten dien prijne. Tusschen de betogers volgen dan de opscheuteren: Het J. S. op 21 jaar en het schandelijk artikel 100 van het strafwetboek doen verdelven; wij eischen de politieke gelijkheid: I man, 1 stem.

Dan komt Anderlecht met zijn muziek, koren vóórta en de handert: Wij eischen een stem op 21 jaar voor man en vrouw.

Tusschen de betogers, waaronder een flink getal vrouwen, worden kleine opscheuteren gedragen: De schoolten verlaagt de onderwij; De schoolten moet den schoolseelg aannemen.

Achter onze schiedrij waarop de versie is afgeleid van kapitalisme, blivens en militarisme door E. A. S. op 21 jaar, volgen de metaalbewerkes van Brussel met het opscheut: De metaalbewerkes willen E. A. S. en protesteeren tegen het schandelijk schoolseelg Schollaert.

Tusschen de verschillende afdelingen: boedrijne, sink, koperbewerkes, met looms vlaggen, worden de opscheuteren gedragen: Eene stem aan den arme, 2 en 2 stemmen aan den rijk, leve E. A. S. op 21 jaar.

Dan volgen de Boedwerkes van Brussel met handstelen: Wij willen daar de politieke gelijkheid, én een stem op 21 jaar, de ekonomie die de verrijktend verrijkt en de afschaffing van artikel 100; dan volgen de rijkswaerkes.

Drie tafereelen verbeelden de: klerikale rechtvaardigheid:

a) 1 stem aan de arbeiders; 2 en 4 stemmen aan de rijkten;

b) aan de werklidderkwadaters 1 stem, aan de priesters-rijneerkes 4 stemmen;

c) aan de werklidder die de rechten opbrengen 1 stem, aan hen die ze ophouden 2 en 4 stemmen. Leve E. A. S. op 21 jaar!

Hierop volgen de Werklidder, Vrijdenbewerkes, Toekomstkring van Leidsberg; de handen van Haeren, Gendheren, Zette.

Vooruit, 11 augustus 1911, Betoging voor het algemeen stemrecht





Oorlogsmonument te Zaventem



Armprothese, WHI.



Kinderen spelen in de ruïnes. WHI.



Vredesconferentie te Versailles, WHI

Het bekendste gedicht

In de overvloedige literaire productie wordt een gedicht een waar symbool voor de oorlog en zijn rampen: het gedicht *In Flanders Fields*, een werk dat de Canadese kolonel-dokter John McCrae op 3 mei 1915 in Ieper schrijft. John McCrae (1872-1918), een Canadees van Schotse origine, studeert geneeskunde aan de universiteit van Toronto en wordt een gerenommeerde professor, internist en patholoog in de beste Canadese ziekenhuizen. In augustus 1914 sluit hij vrijwillig als arts aan bij een Canadese brigade onder het bevel van zijn vriend Edward Morrison. Van 22 april tot 10 mei 1915 neemt McCrae deel aan de 2e slag bij Ieper. Het is precies dan dat hij zijn gedicht schrijft. Hij sterft op 28 januari 1918 in het hospitaal van Wimereux aan hersenvliesontsteking. In november 1918 publiceert het Amerikaanse tijdschrift "Ladies Home Journal" het gedicht van McCrae "In Flanders Fields". De liefdadigheidsinstelling "Young Men's Christian Association" (Y.M.C.A.) lanceert daarop de mode van kunstmatige klaprozen die in het knoopsgat worden gedragen. De klaproos wordt een symbool voor alle oorlogsdoden en door de verkoop van kunstmatige klaprozen kunnen oud-strijders en hun families financieel geholpen worden.

In Vlaamse velden

In de Vlaamse velden bloeien de klaprozen
Tussen de kruisen die rij na rij
Onze plaats aanduiden; en in de hemel
Vliegen de leeuweriken, steeds moedig zingend
Nauwelijks te horen door het kanongebulder hier beneden.

We zijn de Doden. Enkele dagen geleden
Leefden we, voelden we de dauw, zagen we de zon zakken,
We hadden lief en waren geliefd, en nu liggen we
In de Vlaamse velden.

Zet ons dispuut met de vijand voort:
Onze verzwakte handen geven aan jullie
De toorts door; houd die hoog.
Als jullie niet meer geloven in wij die sterven
Dan zullen we niet kunnen inslapen, ook al bloeien klaprozen
In de Vlaamse velden.

Sporen in het landschap (te bezoeken sites)

- De Dodengang
IJzerdijk 65
8600 Diksmuide

Dit is een andere site van het WHI en is aan de Eerste Wereldoorlog gewijd. Het is het laatste bewaarde stuk van het Belgische front uit de Grote Oorlog.

De loopgraven werden grondig gerestaureerd, maar zijn vooral vanwege hun ligging interessant: de Belgische

linies liggen op slechts enkele meters van de Duitse stellingen. Het museum spitst zich toe op de evenementen die zich in en rond de loopgraaf afspeelden. Ook de oorsprong van de naam van de loopgraaf wordt toegelicht.

- De Menenpoort (Ieper)

Een eenvoudige poort in de omwalling van Ieper zag tijdens de Eerste Wereldoorlog duizenden Britse soldaten naar het front optrekken. Om ze te gedenken, werd hier het eerste Memoriaal voor de Vermisten (Memorial to the Missing) opgezet. De monumentale poort, een werk van architect Sir Reginald Blomfield ingehuldigd in 1927, vermeldt de naam van ongeveer 55.000 Britse soldaten en soldaten van het Gemenebest die geen gekend graf hebben. Sinds 1929 weerklinkt om 20u00 elke avond de Last Post, een Britse trompethymne voor de doden. Het is een ontzettend plechtig en ontroerend ogenblik.

- Advanced Dressing Station Essex Farm (Boezinge), ten noorden van Ieper langs de Diksmuidseweg (N369)
Hulppost waar in mei 1915 de Canadese arts John McCrae aan het werk was, de auteur van het gedicht “In Flanders Fields”.

- Hill 62 – Sanctuary Wood Museum
Canadalaan 26 – 8902 Zillebeke

Overblijfsel van een loopgraaf uit 1916. Het museum herbergt een indrukwekkende verzameling stereoscopische foto's (glazen platen) en een uiteenlopende privécollectie objecten en oorlogsresten.

- Bayernwald (Wijtschate)

Voormezelestraat 2 – 8953 Wijtschate

Duitse loopgraven met vier betonnen schuilplaatsen en luisterposten om de activiteiten van de vijand op te sporen (het graafwerk en het eventueel leggen van mijnen).

- Pool of Peace

Kruisstraat – 8953 Wijtschate

Dit vijvertje ontstond in de krater van een van de 19 mijnen die in juni 1917 gelijktijdig ontploften. De krater heeft een diepte van 12 m en een doormeter van 129 m.

Bibliografie

- BRANTS, Ch., BRANTS K., *Velden van weleer. Reisgids naar de Eerste Wereldoorlog*, Amsterdam, 2010.
- DE MUNCK, Luc, *Altijd troosten - Belgische verpleegsters tijdens de Eerste Wereldoorlog*, Paperback, 2018.
- DE SCHAEPDRIJVER S., *De Grootte Oorlog. Het Koninkrijk België tijdens de Eerste Wereldoorlog*, Amsterdam, 1997.
- DE SCHAEPDRIJVER S., *Erfzonde van de twintigste eeuw*, Antwerpen, 2013.
- DE VOS L., *De Eerste Wereldoorlog*, Leuven 2011.
- LANGLEY N., *De grote oorlog voor kleine kinderen. Heldenmoed in beeld*, Leuven, 2012.
- SCHOUPS, Martin & VRINTS, Antoon, *De overlevenden: De verborgen geschiedenis van de Belgische oudstrijders*, Uitgeverij Polis, 2018.
- VANDEWYER, Luc, *De Eerste Wereldoorlog: Koning Albert en zijn soldaten*, Manteau, 2005.
- VERSTRAETE, Pieter & VAN EVERBROECK, Christine, *Verminkte stilte - De Belgische invalide soldaten van de Grootte Oorlog*, PUN, 2014.

Jeugdliteratuur

- Ule. Ik was veertien in 1914* Marc de Bel, 2013
- Milans Grootte Oorlog* Patrick Lagrou, Clavis, 2013
- Het meisje en de soldaat* Aline Sax, de Eenhoorn, 2013
- Het droommuseum van Dré* Wim Chielens, Clavis, 2013
- De grote verliezer* Karen Dierickx, Abimo, Uitgeverij, 2013
- Niet welkom* D. Verreydt, Clavis, 2013
- Vriend over vijand* Paul Vandamme, Lannoo, 2013
- De vijand* Cali Davide (bewerking Wim Opbrouck), Davidsfonds, 2012
- Kind van de Westhoek* Wouter Sinaeve, De Eenhoorn, 2012
- Ten Oorlog - Een reis langs het front van WO I* Johanna Spaey/Arnout Hauben, De Bezige Bij, 2012
- De allerlaatste getuigen van WO I* Philip Vanoutrive, Lannoo, 2011
- Warhorse* Michael Morpurgo, Fantoom, 2011
- De verdwenen bedelarmband* Ellen Tijsinger, Compaan, 2011
- Toen mijn vader een struik werd* Joke Van Leeuwen, Querido, 2010
- Een geschiedenis van België voor nieuwsgierige kinderen (en hun ouders)* Benno Bernard, Atlas, 2010
- De slagvelden van Wereldoorlog I* P. Barton, Lannoo, 2008
- De kijkkast van Kobe* Wim Chielens, Clavis, 2006
- Dagboek van Marie Lize* Feryn, Manteau, 2014
- Voetballen of vechten* Herman Van Campenhout, Davidsfonds, 2006
- Het allermooiste kerstgeschenk* Michael Morpurgo, Facet, 2005
- Geronimo Stilton: het boekje over vrede* Larry Keys, Bakermat, 2005
- Donderkop* Sylvia Vanden Heede, Lannoo, 2004
- Koerier in de nacht* Ad Van Gils, Callenback, 2001
- De oorlog* Anaïs Vaugelaede, Zirkoon, 2001

War Game Michael Foreman, Bakermat, 2000
De krullenjongen Magda Ria Rapoye, Lannoo, 1999
Het geweer Elisabeth Marain, Piramide, 1999
The frightful first world war Terry Deary, Scholastic, 1998
Serafijns oorlog R.H. Schoemans, Averbode, 1998
Zomer in Passendale Geert Spillebeen, Averbode, 1998
De karabijn P. Biegel, Holland, 1995
Biggles leert vliegen W.E. Johns, Het Spectrum, 1965
Als de strijd is gestreden Karen Latchana Kenney, Schoolsupport, 2012
Waar ik woon, is het oorlog: verhalen over kinderen in oorlogsgebieden Evelien Pullens, Kluitman Alkmaar B.V., 2010
Haal de oorlog uit het kind Miriam Samson, Warchild, 2009

Het pedagogische aanbod van het WHI

GELEIDE BEZOEKEN: aangepast aan elk niveau. Groepen van max. 15 of 25 leerlingen, naargelang het thema : 70 € (week) – 80 € (weekend)

Mogelijke thema's: algemene rondleiding, de middeleeuwen, België in de 19e eeuw, het interbellum, de Eerste Wereldoorlog, de Tweede Wereldoorlog, vliegtuigen, museologie, propaganda, dynastie, internationaal humanitair recht, ...

ANIMATIES: voor een verjaardag of een namiddag met vriendjes. De animatie belicht de collecties op ludieke en interactieve wijze. Groepen van max. 15 kinderen: 85 € (week) – 95 € (weekend)

Mogelijke thema's: Missie Regenboog, Op de vleugels van de wind, Beestig!, Ridder in de middeleeuwen, Er was eens de Grote Oorlog, Missie Profilerings.

PEDAGOGISCHE DOSSIERS: dossiers voor de leerkrachten en vragenlijsten voor de leerlingen om een bezoek aan het Koninklijk Legermuseum voor te bereiden, te begeleiden en af te ronden.

Gratis te downloaden op onze website www.klm-mra.be, rubriek Uw bezoek/Educatie/Pedagogische dossiers:

- voor het lager onderwijs: De dynastie, de Eerste Wereldoorlog, Als stenen konden spreken, De geschiedenis van de luchtvaart, Interbellum, De Tweede Wereldoorlog, Propaganda.
- voor het middelbaar: Als stenen konden spreken, Propaganda, Internationaal humanitair recht, De Eerste Wereldoorlog, Het interbellum, De Tweede Wereldoorlog, Propaganda.

SPELBLAADJES: gratis te downloaden op onze webstek, om de permanente collecties en de tijdelijke tentoonstellingen spelenderwijs te verkennen.

Mogelijke thema's: De 19e eeuw, De Tweede Wereldoorlog, De luchtvaart, Antarctica, #100Masters, Geocaching.

REIZENDE TENTOONSTELLING: Nodig de geschiedenis uit in uw school of gemeente! We beschikken over zes reizende tentoonstellingen over verschillende onderwerpen die u kunt uitlenen. De prijs bevat de verzekering, het transport en het opstellen. Wij komen dan de tentoonstelling van uw keuze opbouwen. Naargelang de tentoonstelling kunt u ook beroep doen op onze ervaren gidsen. Ze begeleiden op een interactieve manier groepen door de tentoonstelling. Wilt u ook een van de tentoonstellingen in uw school of bij u in de buurt, aarzel dan niet om ons te contacteren!

Info en reservatie: 02 737 78 23 of herinnering@whi.be